

**mocopiNUS**

LIVING. WOOD. IDEAS.

**DÖBELI HOLZ**

Holz für Haus und Garten

FASSADEN



## FASSADEN MIT CHARAKTER.

Außenschalung aus Vollholzprofilen.



reddot award 2019  
winner





Variant | KSP 10 hf | Douglason, 26 x 144 mm + Alpalame | CHR 10 hf | Larixon, 19 x 144 mm  
+ Alpalame | CHR 10 hf | Alpincolor<sup>10</sup>, 19 x 144 mm

## MIT HOLZ DIE WELT GESTALTEN. 04

## HOLZARTEN 08

### PROFILWAHL

KSP, CHR, RHO 10  
Unsichtbare Befestigung und starke Resistenz.

PAR, PAK, RHO SOLO/DUO 12  
Moderne offene Optik.

APR, RND, RHF 14  
Schlichte Form, die Architektur betonend.

R3D 16  
Die rhythmische Fassade. – Ruhig. Kraftvoll. Lebendig.

## OBERFLÄCHEN-VEREDELUNG

Oberflächen krönen Hölzer. 18  
Das Beste der Natur – professionell veredelt.

PREMIUM Lignucolor<sup>23</sup> 20  
Deckend. Schützend. Schön.

PREMIUM Lignugrav<sup>23</sup> 22  
Holzoptik optimal geschützt.

PREMIUM Lignuantix<sup>32</sup> 24  
Abwechslungsreiche Farbakzente.

PREMIUM Proteco<sup>25</sup> 26  
Zertifizierte, schwer entflammable Holzprofile.

PREMIUM Alpincolor<sup>10</sup>/Alpingrav<sup>10</sup>/ 28  
Alpinova<sup>10</sup>/X-TRA Alpinline<sup>10</sup>  
Natürliche Vergrauungsoptik.

PREMIUM Mattgrav<sup>10</sup>/Mattnova<sup>10</sup> 32  
Holzlasur in Naturoptik.

SPECIAL Mattgrav<sup>10</sup> 34  
Kontrollierte Vergrauung mit KEIM Lignosil®-Verano.

SPECIAL Corline<sup>20</sup> 36  
Holzfassade in Rostoptik.

SPECIAL Durline 38  
Holzcharakter gut geschützt.

SPECIAL Carboris / Carboris<sup>10</sup> 40  
Verbrannte Optik durch 焼き杉 – Yakisugi.

SPECIAL Carboset<sup>10</sup> 42  
Karbonisierte, strukturierte und abgebürstete Oberfläche mit nussbaumfarbener Holzlasur veredelt.

SPECIAL Flam/Flamon/Flamtec 44  
Leicht beflamte Fassadenoptik.

SPECIAL Carboline 46  
Schwarzer, dauerhafter Kontrast durch partielle Karbonisierung.

CLASSIC 48  
Echtes Holz – ohne Behandlung.

## KOMPLETTSYSTEME

PINUMONT: Stark wie die Natur. 52  
Kreationen mit dritter Dimension.

PINUFIX: Die schwebende Fassade. 58  
Faszination Pinufix.

## PRODUKT-ERGÄNZUNGEN FÜR IHR HAUS

Untersichtschalungen. 64

Eckleisten und Zubehör. 68

## DIE FARBE FÜRS HOLZ 70

## PRODUKTWISSEN 74

## PRODUKTÜBERSICHT 85

NEU!



# MOCOPINUS. ÄSTHETIK IN HOLZ.

Der traditionelle Baustoff mit Zukunft.

**Holz – der natürlichste aller Werkstoffe – überzeugt heute mehr denn je durch seine faszinierende Ausstrahlung, seine hervorragenden technischen Eigenschaften sowie seine ausgezeichnete Umwelt-Bilanz. Durch die Verwendung des nachwachsenden Rohstoffs Holz verbessern Sie Ihre CO<sub>2</sub>-Bilanz. Holznutzung bedeutet Ressourcenschonung und Klimaschutz.**

Als eines der führenden Industriebelwerke in Deutschland verwendet MOCOPINUS ausschließlich Hölzer aus nachhaltig bewirtschafteten Wäldern, selbstverständlich PEFC oder FSC®-zertifiziert.

Um Ihnen absolute Sicherheit und Verlässlichkeit bei der Verwendung der Produkte zu gewährleisten, ist die Erfüllung sämtlicher internationaler Baurichtlinien eine Selbstverständlichkeit. So ist MOCOPINUS das erste Hobelwerk in Deutschland, das alle europäischen Normen für Holzprodukte umgesetzt hat.

Bei der Veredelung der Vollholzprofile wird auf besonders umweltchonende Verfahren gesetzt. Aufgrund des tief verankerten produktionsübergreifenden ökologischen Leitgedankens hat MOCOPINUS als erstes Hobelwerk in Europa das EMAS-Zertifikat für geprüftes Umweltmanagement erhalten.

▶ MADE IN GERMANY



Mehr Informationen zu unseren Zertifizierungen auf Seite 79.

MOCOPINUS. EIN NACHHALTIGES UNTERNEHMEN

FÜHRENDER PRODUZENT HOCHWERTIGER HÖLZER

SEIT 1865

EIGENES FORSCHUNGS- UND LACKLABOR

GROSSARTIGE VEREDELUNGEN

PERFEKTIONIERTER PROZESSE

Variant | KSP 10 hf | Lignucolor<sup>23</sup>, rubinrot, 26 x 145 mm





PINUMONT Alpinova<sup>10</sup> | „Große Welle“

# HOLZ – PROFIL – VEREDELUNG – SYSTEM.

Perfekter Aufbau auf wertvoller Basis.

## MOCOPINUS denkt ganzheitlich in Systemen:

- Für jede Anwendung das Holz mit den optimalen Eigenschaften.
- Zu optisch und funktional ausgeklügelten Profilen verarbeitet.
- Im Werk mit ausgereiften Verfahren perfekt veredelt.

### HOLZ



Das reine und hochwertige Naturgut Holz bildet den Kern für die Produkte von MOCOPINUS. Ausschließlich aus nachhaltiger Forstwirtschaft, wird vor allem langsam gewachsenes, nordisches Nadelholz verarbeitet.

### PROFIL



Ob klassisch oder zeitlos elegant, mit unseren Vollholzprofilen können Sie schon bei der Fassade Ihres Hauses Ihren persönlichen Stil eindeutig sichtbar machen. Das Aussehen bildet jedoch nicht den einzigen Unterschied, denn auch funktionell bieten die verschiedenen Profile ganz eigene Vorzüge.

### VEREDELUNG



Erstklassige Anstriche aus eigener Herstellung geben dem Holz den Schutz, der Werthaltigkeit für lange Zeit garantiert. Bereits im Werk werden die Profile mit der gewünschten farbigen Oberflächenbeschichtung behandelt. Dadurch erhalten Sie unsere vollends veredelten Profile zur sofortigen Verwendung. Das behandelte Holz besitzt eine widerstandsfähige Oberfläche und ist dauerhaft gegen Wind und Wetter geschützt.

### SYSTEM

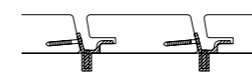

Die Komplettsysteme Pinumont und Pinufix vereinen auf ganz unterschiedliche Art diese Elemente und verbinden attraktives Design mit einer besonders leichten Art der Montage. So steht Ihnen ein genial einfaches Gestaltungsmittel zur Verfügung. Alles aus einer Hand.





Parallelogramm | PAR 20 | Laritec, 27 x 68 mm

# HÖLZER MIT PERSÖNLICHKEIT.

Einzigartige Charaktere der Natur.

## PICEA



### NORDISCHE FICHTE

Kleine, fest verwachsene Äste prägen die Optik der Nordischen Fichte. Das helle, deutlich strukturierte Holz ist feinjähig gewachsen und lässt sich sehr gut bearbeiten. Daher bildet diese beliebte Holzart auch den Kern vieler werkseitig veredelter Premium-Produkte und ist in unterschiedlichen Profilvarianten erhältlich.

## LARIX



### SIBIRISCHE LÄRCHE

Aufgrund ihres außergewöhnlich langsamen Wachstums ist die Sibirische Lärche von Natur aus besonders widerstandsfähig und formstabil. Mit seiner sehr feinen Struktur, den vorwiegend fest verwachsenen Ästen und der herrlich rötlich-braunen bis gelblich-weißen Anmutung eignet sich dieses Holz besonders für unbehandelte Verarbeitung und natürliche Vergrauung oder die Endbehandlung mit Vergrauungslasur.

## ABION



### HEIMISCHE TANNE

Das Holz der Heimischen Tanne ist rötlich-weiß bis gelblich-weiß, besitzt nur wenige runde Astmarken und ist harzfrei. Diese Profile erhalten Sie standardmäßig keilverzinkt. Das erhöht ihre Qualität und setzt zusätzliche optische Reize. Wir empfehlen grundsätzlich eine Oberflächenbehandlung. Diese wird im System Pinufix auf Ihre Anforderungen abgestimmt werkseitig ausgeführt.

## DOUGLAS



### EUROPÄISCHE DOUGLASIE

Breite Jahresringe und auffällige Äste geben der Douglasie ihr charakteristisches Aussehen. Das rötlich-braune Holz besitzt eine hohe natürliche Witterungsresistenz und ist daher unbehandelt erhältlich. Mit zunehmendem Alter wird Douglasie immer härter.

## CEDAR



### RED CEDAR

Beige bis rötlich und im Prinzip frei von Ästen, ist Red Cedar ein Holz, das sehr widerstandsfähig gegenüber Witterungseinflüssen ist und naturbelassen verarbeitet werden kann. Das nordamerikanische Nadelholz besticht zudem durch seinen aromatischen Duft.

Alle Holzarten, die nicht behandelt werden, vergrauen durch Witterungseinflüsse wie z.B. UV-Strahlung und Feuchtigkeit.





**Variant | KSP 10 hf** | Lignucolor<sup>23</sup>, rubinrot, 26 x 145 mm



**Alpalame | CHR 11 hf** | Lignucolor<sup>23</sup>, hellgrau, 19 x 145 mm

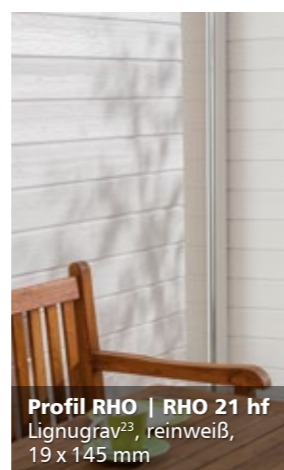

**Profil RHO | RHO 21 hf**  
Lignugrav<sup>23</sup>, reinweiß,  
19 x 145 mm

Starkes Design.  
KSP, CHR und RHO  
liefern durch ihre Profi-  
lierung besten konstruk-  
tiven Holzschutz.

## UNSICHTBARE BEFESTIGUNG UND STARKE RESISTENZ.

KSP, CHR, RHO

Die Profile KSP (Variant), CHR (Alpalame) und RHO verleihen der Fassade Ihres Hauses einen prägenden Look und sind zudem sehr robust gegen Witterungseinflüsse. Durch die Profilierung mit Nut und Feder wird konstruktiver Holzschutz verwirklicht, da Regenwasser optimal abgeleitet wird. Hinzu kommen leicht gerundete Kanten als perfekte Basis für sehr langlebige Oberflächenveredelung, da hierdurch die Kantenflucht der Farbe vermieden wird und das Holz mit einer gleichmäßig dicken Schicht behandelt werden kann. Die Nagelfuge ist so angeordnet, dass das Befestigungsmittel vom nächsten Profil überdeckt wird. So ergibt sich ein schönes homogenes Bild der Fassade und der Befestigungspunkt ist gut geschützt.

Mit der Endprofilierung für einen endlos stumpfen Stoß bieten die Profile KSP, CHR und RHO Verbesserungen in mehreren Dimensionen. Neben dem eleganten, flächigen Erscheinungsbild sind Planung und Ausführung deutlich leichter und es ist nur noch eine Systemlänge erforderlich.

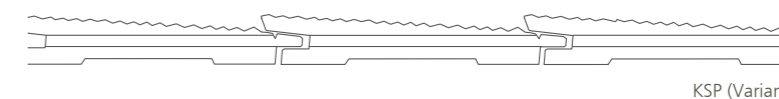

KSP (Variant)

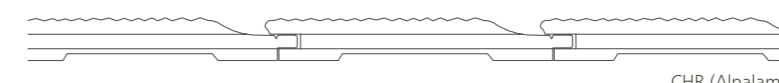

CHR (Alpalame)

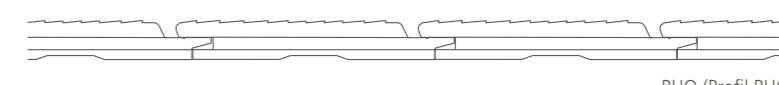

RHO (Profil RHO)



Die Farbauswahl finden Sie ab Seite 20.



**Endlosverlegung**  
Das Ende der Profile CHR, KSP und RHO trägt Nut und Feder für einen endlos stumpfen Stoß. So ist eine Endlosverlegung mit all ihren Vorteilen ganz leicht möglich.





Parallelogramm | PAR 00 | Larix, 27 x 68 mm



Rhombo duo | RHO 00 d | Larix, 33 x 144 mm



Parallelogramm | PAK 00  
Larix, 21 x 68 mm

Fasadengestaltung mit Stil. Parallelogramm-Schalungen und RHO-Profile verleihen Ihrem Haus einen hochmodernen Touch.

## MODERNE OFFENE OPTIK. PAR, PAK, RHO SOLO/DUO

Parallelogramm-Leisten verleihen Ihrer Fassade ein besonders elegantes und stilvolles Antlitz. Das Profil PAR besitzt gerundete Kanten, während PAK scharfkantig ausgeformt ist. Jede Fassade erhält so ihren individuellen Look. Da es sich um eine offene Bekleidung handelt, ist hinter der Traglattung eine UV-beständige, diffusionsoffene Fassaden-spannbahn anzubringen, die für den benötigten Schutz vor Schlagregen sorgt.

Diese Maßnahme entfällt bei MOCOPINUS RHO, da die geschlossene Bekleidung bereits konstruktiv schützt. Die moderne Optik wird durch eine besonders tiefe Schattennut erzeugt. Nut und Feder fangen das Quellen und Schwinden des Holzes auf und geben den Profilen einen sehr guten Verbund. Außerdem sind Rhombo-Fassadenprofile schneller verlegt als eine offene Parallelogramm-Schalung.



PAR (A15), (Parallelogramm, gerundet)



PAK (A30), (Parallelogramm, scharfe Kanten)



RHO (Rhomb duo)



RHO/FAS Solo (Rhomb rückseitig gefast)

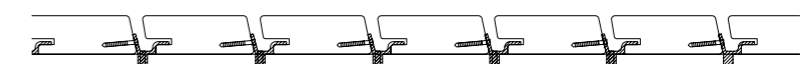

PINUFIX PAR (Parallelogramm)



## SCHLICHTE FORM, DIE ARCHITEKTUR BETONEND.

APR, RND, RHF

Bei der Verlegung des Nut-Feder-Profiles APR und RHF entsteht eine dezent präsente Schattennut, die der Fassade eine flächige Wirkung verleiht. Eine ähnliche Anmutung erzeugt das Profil RND, das im Gegensatz zur klaren Kontur des APR und RHF jedoch eine deutlicher wahrnehmbare Schattennut zeichnet.

Die Gestaltung dieser MOCOPINUS Vollholzprofile, deren Formgebung sich unaufdringlich dezent zurücknimmt, erlaubt, die Architektur des Gebäudes zu betonen. Gleichzeitig wird die Ausprägung des natürlichen Materials akzentuiert und dessen besondere Schönheit zur Geltung gebracht.

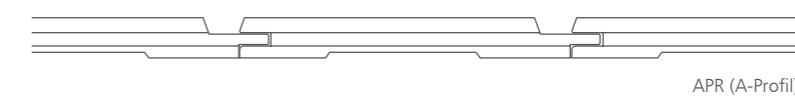

APR (A-Profil)



APR 21 (A15, UO)

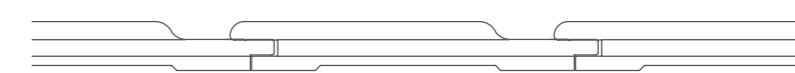

RND (Profil RND)

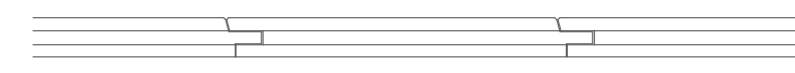

RHF 01

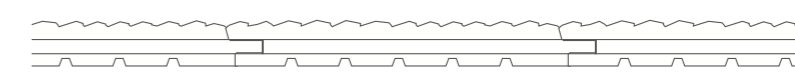

RHF 41



Profil RND | RND 21 hf | Alpingrav<sup>10</sup>, 21 x 144 mm



A-Profil | APR 01 fe | Larix, 21 x 194 mm



A-Profil | APR 01 fe  
Douglas, 21 x 144 mm

APR und RND betonen die Formensprache des Gebäudes und die Natürlichkeit des Holzes.

Qualität sehen, fühlen, erleben.  
Holz-, Profil- und Farbmuster unter  
[www.mocopinus-shop.com](http://www.mocopinus-shop.com)

► MUSTER





# DIE RHYTHMISCHE FASSADE. RUHIG. KRAFTVOLL. LEBENDIG.

## R3D

Die Erscheinung eines Hauses lebt von seiner Fassade. Nutzen Sie für kreative und individuelle Architektur die neuen Variationsmöglichkeiten der Vollholzprofile R3D.

Kombinieren Sie die Profile, Oberflächen und Profilstärken zu einem ganz eigenen Rhythmus. So erzeugen Sie unterschiedliche Wirkungen, mit denen Sie Akzente setzen. Große Flächen bekommen eine lebendige Oberfläche. Durch partielle Verlegung treten Teile des Baukörpers oder der Fassade in spannungsreiche Wechselwirkung zueinander. Die vertikale Anordnung lässt Gebäude dabei optisch höher erscheinen. Das Spiel mit wechselnden Profilstärken zeichnet ein interessantes Relief, nochmals betont durch Licht und Schatten. Die Klaviatur innovativer Architekten erfährt eine neue Tonart – für unverwechselbare Unikate.

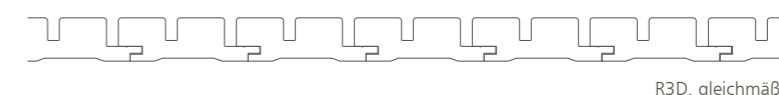

R3D, gleichmäßig



R3D, systematisch



R3D, zufällig



**R3D 00 1n hf + R3D 00 3n hf** | Larix, 27 bzw. 44 x 144 mm

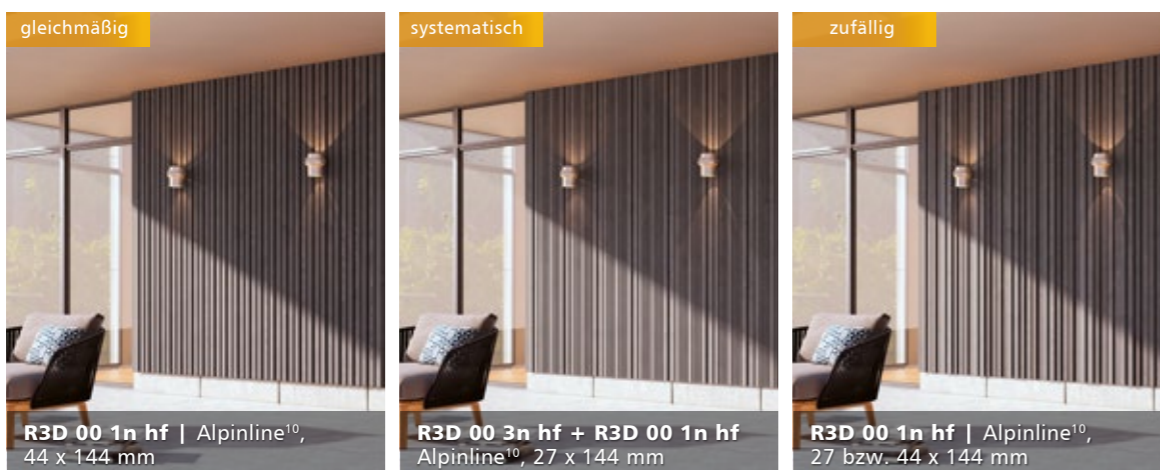

gleichmäßig

systematisch

zufällig

**R3D 00 1n hf** | Alpinline<sup>10</sup>,  
44 x 144 mm

**R3D 00 3n hf + R3D 00 1n hf**  
Alpinline<sup>10</sup>, 27 x 144 mm

**R3D 00 1n hf** | Alpinline<sup>10</sup>,  
27 bzw. 44 x 144 mm

Qualität sehen, fühlen, erleben.  
Holz-, Profil- und Farbmuster unter  
[www.mocopinus-shop.com](http://www.mocopinus-shop.com)

► MUSTER







Variant | KSP 10 hf | Lignucolor<sup>23</sup>, rubinrot, 26 x 145 mm

# OBERFLÄCHEN KRÖNEN HÖLZER.

Das Beste der Natur – professionell veredelt.

Die Wahl der passenden Behandlung des Holzes ist im Außenbereich besonders abhängig von den Witterungsbedingungen, denen es ausgesetzt ist. Unter Berücksichtigung dieses wichtigen Kriteriums bietet MOCOPINUS zusätzlich eine Vielzahl attraktiver Möglichkeiten für die Gestaltung Ihrer Außenschalung.

PREMIUM		Produkte
STRUKTUR & FARBE	Die feingesägten oder strukturierten Oberflächen der Premium-Produkte verbessern den Verbund zum Anstrich und sorgen auch für einen hervorragenden dauerhaften Halt der <b>Oberflächenbehandlungsmittel</b> .	Lignucolor <sup>23</sup> Alpincolor <sup>10</sup> Proteco <sup>25</sup> Alpingrav <sup>10</sup> Lignugrav <sup>23</sup> Alpinova <sup>10</sup> Lignuantix <sup>32</sup> Mattgrav <sup>10</sup> Mattnova <sup>10</sup>
X-TRA		Produkte
GLATT & FARBE	Die gehobelten Produkte mit <b>deckender oder transparenter Farbe oder transparenter Holzlasur</b> sind prädestiniert für konstruktiv geschützte Bereiche, wie beispielsweise als Untersichtschalung. Sie sind werkseitig endbehandelt, verlegfertig und liefern für diese Einsatzgebiete eine optimale Schutzfunktion.	Lignuline <sup>10,11,21</sup> Alpinline <sup>10</sup> Woodline <sup>21</sup> Mattline <sup>10</sup>
SPECIAL		Produkte
SCHUTZ & OPTIK	Die Zellstrukturen von Holz eignen sich gut zur <b>Imprägnierung im Kesseldruckverfahren</b> sowie zur <b>thermischen Behandlung bei 212° C</b> für ein natürliches Erscheinungsbild und hohe Beständigkeit. Durch eine gezielte Beflammung kann die <b>Oberfläche karbonisiert</b> und das Holz vor Verwitterung geschützt werden.	Mattgrav <sup>10</sup> Carboset <sup>10</sup> Corline <sup>20</sup> Flam/Flamon/ Durline Flamtec Durantix Carboline Carboris
CLASSIC		Produkte
NATURBELASSEN. ECHT.	Fassadenprofile in Red Cedar, Douglasie, Lärche, Fichte, Tanne erhalten Sie auch <b>vollkommen naturbelassen</b> ohne werkseitige Veredelung mit unterschiedlicher Oberflächenbearbeitung. Da Holz im Außenbereich besonders stark beansprucht wird, empfehlen wir die Verwendung eines schützenden Anstrichs.	Cedar Laritec Douglas Picea Douglason Piceon Larix Piceatec Larixon Abion

Systematik der MOCOPINUS Produktnamen: siehe Seite 76



## PREMIUM Lignucolor<sup>23</sup>

Deckend. Schützend. Schön.

Die MOCOPINUS Produkte Lignucolor<sup>23</sup> sind mit Holzfarbe werkseitig veredelt und in 18 unterschiedlichen Standardfarbtönen und in 5 Metallicfarben erhältlich. Der deckende Farbauftrag erfolgt im umweltschonenden Vakuumverfahren, das präzise und verlustfrei arbeitet und dadurch einen hohen Qualitätsstandard gewährleistet.

Lignucolor<sup>23</sup> ist mit Bläueschutz, Filtergrund und zweifacher Farbapplikation endbehandelt und damit die widerstandsfähigste Oberflächenbeschichtung mit dem umfassendsten Holzschutz. Für diese Premium-Behandlung werden die Profile feingesägt und mehrfach gebürstet. So können sie besonders viel Farbe aufnehmen, was den Schutz vor Witterungseinflüssen zusätzlich steigert. Darüber hinaus brechen sich UV-Strahlen an der feingesägten Oberfläche verstärkt, wodurch sich die Langlebigkeit nochmals erhöht. So ist eine Garantie bis zu 10 Jahren möglich.

10 Jahre  
GARANTIE

Endbehandelte Profile mit Ihrem Wunschfarbton nach RAL sind ab 100 m<sup>2</sup> möglich und werden auf Anfrage hergestellt.

10 Jahre  
GARANTIE

### Lignucolor<sup>23</sup> STANDARDFARBEN

F-0007 reinweiß	F-0041 perlweiß	F-0018 gletscherblau	F-0038 graublau	F-0030 taubenblau	F-RAL 8001 ockerbraun
F-0003 hellgrau	F-RAL 7005 mausgrau	F-0021 pastellbeige	F-1276 pastellgelb	F-RAL 8028 terra braun	F-RAL 8016 mahagoni
F-RAL 7012 basaltgrau	F-RAL 7024 graphitgrau	F-RAL 7016 anthrazitgrau	F-RAL 3003 rubinrot	F-0027 skandinavischrot	F-RAL 9005 tiefschwarz

10 Jahre  
GARANTIE

### Lignucolor<sup>23</sup> METALLICFARBEN

F-3388 bronzid	F-3386 diamant	F-3384 gold	F-3239 onyx	F-3387 zeolith

PREMIUM

Lignucolor<sup>23</sup> feingesägt, Lackaufbau: 2x Farbauftrag, Filtergrund, Bläueschutz

KSP 10 hf | feingesägt (Variant)

Holzart	Stärke in mm	Profilbreite in mm	Deckbreite in mm	Längen in m*	endlos	Farbe
Nordische Fichte	26	119	99	auf Anfrage		alle Standardfarben

KSP 11 hf | feingesägt (Variant)

Nordische Fichte	26	119	99	auf Anfrage	●	alle Standardfarben
------------------	----	-----	----	-------------	---	---------------------

CHR 11 hf | feingesägt (Alpalame)

Nordische Fichte	19	145	120	4,15	●	alle Standardfarben
------------------	----	-----	-----	------	---	---------------------

\*soweit verfügbar





Profil RHO | RHO 21 hf | Lignugrav<sup>23</sup>, reinweiß, 19 x 145 mm

## PREMIUM Lignugrav<sup>23</sup>

Holzoptik optimal geschützt.

Die MOCOPINUS Vollholzprofile Lignugrav<sup>23</sup> tragen den gleichen hochwertigen Lackaufbau wie Lignucolor<sup>23</sup> (siehe Seite 21). Der Unterschied liegt in der Vorbereitung des Untergrunds. Er besteht bei Lignugrav<sup>23</sup> aus einer strukturierten Oberfläche.

Das Holz wird nach dem Hobeln intensiv mit Bürsten bearbeitet. Dadurch entsteht eine „wellige“ Oberfläche mit sehr deutlicher, plastischer Holzstruktur (siehe Seite 74). So entsteht eine naturnahe aber feine Optik. Auf dieser Grundlage werden die Profile mit Bläueschutz, Filtergrund und zweifacher deckender Farbbapplikation endbehandelt und erfahren so eine äußerst widerstandsfähige Oberflächenbeschichtung mit umfassendem Holzschutz.

Viele weitere Farben gibt es auf Anfrage.

### Lignugrav<sup>23</sup> STANDARDFARBEN

F-0007 reinweiß	F-0041 perlweiß	F-0021 pastellbeige	F-0003 hellgrau	F-RAL 7012 basaltgrau	F-7024 graphitgrau

PREMIUM Lignugrav <sup>23</sup> strukturiert, Lackaufbau: 2x Farbauftrag, Filtergrund, Bläueschutz							
Holzart	Stärke in mm	Profilbreite in mm	Deckbreite in mm	Längen in m*	endlos	Farbe	
RHO 21 hf   strukturiert	Nordische Fichte	19	145	125	4,15	● alle Standardfarben	

\*soweit verfügbar





RHF 41 fe hf | Lignuantix<sup>32</sup>, anthrazitgrau/basaltgrau, Nordische Fichte, 21 x 196 mm



# PREMIUM Lignuantix<sup>32</sup>

Abwechslungsreiche Farbakzente.

**Struktur und Farbe prägen das Erscheinungsbild einer jeden Fassade maßgebend. Beides ist charakteristisch für die einzigartigen Vollholzprofile Lignuantix<sup>32</sup>. Kreative Gestalter können Akzente setzen, Baukörper betonen, Materialwirkung geschickt komponieren.**

Durch die Oberflächenstruktur und Farbigekeit von Lignuantix<sup>32</sup> entstehen gleichzeitig Flächigkeit und Lebendigkeit. Eine interessante Mischung. Ob klassisch-elegant oder modern-innovativ, die zweifarbigen Produkte geben jedem Haus eine individuelle Note. Und das durch ihre Langlebigkeit für viele Jahre.

Lignuantix<sup>32</sup> zeichnet sich durch die Kombination von zwei exakt aufeinander abgestimmten Farbtönen auf gehackter Oberfläche aus. Das zweifarbige Produkt ist mit Bläueschutz und dreifacher Farbapplikation endbehandelt. Somit ist eine widerstandsfähige Oberflächenbeschichtung mit umfassendem Holzschutz gegeben.

PREMIUM		Lignuantix <sup>32</sup>  gehackt, Lackaufbau: 3x Farbauftrag, Bläueschutz						
	Holzart	Stärke in mm	Profilbreite in mm	Deckbreite in mm	Längen in m*	endlos	Farbe	
	RHF 41 fe hf	Nordische Fichte	21	196	177	3,85	 alle Standardfarben	

\*soweit verfügbar



RHF 41 fe hf | Lignuantix<sup>32</sup>, anthrazitgrau/basaltgrau, Nord. Fichte, 21 x 196 mm

## Lignuantix<sup>32</sup> STANDARDFARBEN

		
F-RAL 7016 anthrazitgrau / F-RAL 7012 basaltgrau	F-0007 reinweiß / F-RAL 7035 lichtgrau	F-RAL 8017 schokoladenbraun / F-8016 mahagonibraun





## PREMIUM Proteco<sup>25</sup>

Zertifizierte, schwer entflammbare Holzprofile.

AUCH FÜR DEN  
INNENAUSBAU  
ERHÄLTlich!

Die Vollholzprofile Proteco<sup>25</sup> von MOCOPINUS werden werkseitig zweifach mit Brandschutzfarbe veredelt und mit einem speziell für die Kesseldruckimprägnierung entwickelten Feuerschutzsalz auf Basis von Phosphorverbindungen behandelt.

Durch die Anwendung des Vakuum-Druckverfahrens wird der Einsatz des behandelten Holzes in Bereichen mit erhöhten Brandschutzanforderungen ermöglicht. Die Kesseldruckimprägnierung ist farblos, wodurch die natürliche Optik des Holzes vollständig erhalten bleibt.

Bei Einwirkung von Feuer oder strahlender Wärme bewirkt dieser Schutz eine deutlich verzögerte Entzündung des Substrats, eine langsamere Flammenausbreitung über die Holzoberfläche sowie eine Reduzierung der Energiefreisetzungsrate.

Im Vergleich zu unbehandeltem Holz ergibt sich insgesamt ein entscheidend verlangsamter Brandverlauf. Das Erreichen einer Klassifizierung (Euroklasse B-s2, d0) für brennbare Baustoffe nach DIN EN 13501-1 in Verbindung mit DIN EN 13823 und DIN EN ISO 11925-2 gewährleistet einen wirkungsvollen Brandschutz. MOCOPINUS wird dies von der Materialprüfungsanstalt in Eberswalde unter der Prüfungsnummer MPA 0763-CPR-4001 bestätigt.

### Protecline<sup>25</sup> gehobelt

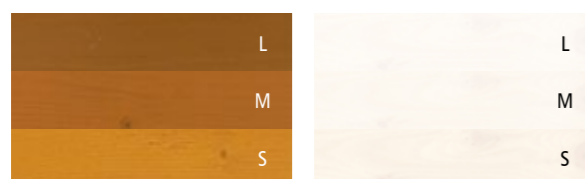

ockerbraun reinweiß

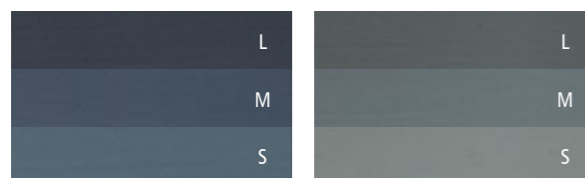

anthrazitgrau mausgrau

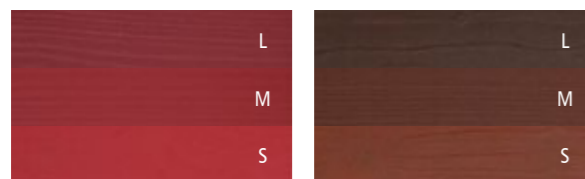

rubinrot granatbraun

### Protegrav<sup>25</sup> strukturiert

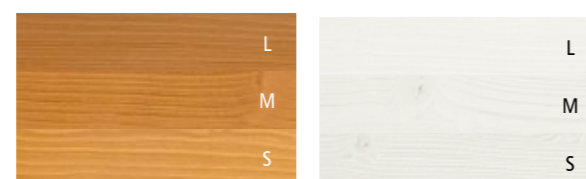

ockerbraun reinweiß



anthrazitgrau mausgrau

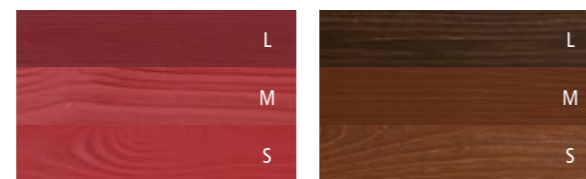

rubinrot granatbraun

### Protecnovum<sup>25</sup> microgeriffelt

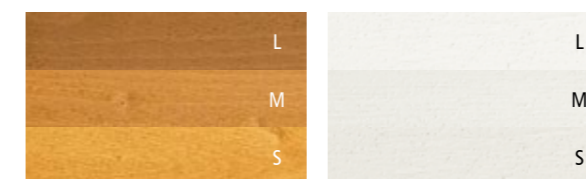

ockerbraun reinweiß

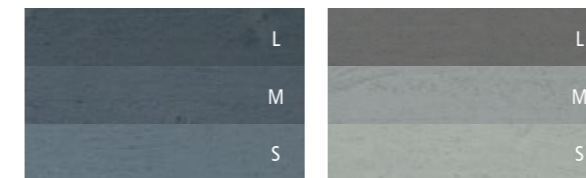

anthrazitgrau mausgrau

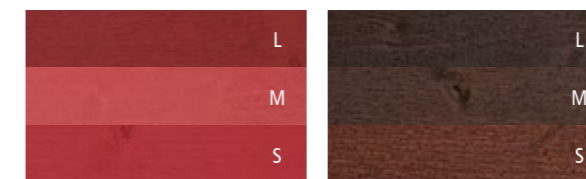

rubinrot granatbraun





R3D 00 1n hf + R3D 00 3n hf | Alpinline<sup>10</sup>, 27 bzw. 44 x 144 mm

© Ott Architekten Partnerschaft mbB

## PREMIUM Alpincolor<sup>10</sup>/Alpingrav<sup>10</sup>/ Alpinova<sup>10</sup>, X-TRA Alpinline<sup>10</sup>

Natürliche Vergrauungsoptik.

**Unbehandeltes Holz erhält durch Licht- und Witterungseinwirkung mit der Zeit eine natürlich graue Patina. Bei den werkseitig behandelten Profilen Alpincolor<sup>10</sup> (feingesägt), Alpingrav<sup>10</sup> (strukturiert), Alpinova<sup>10</sup> (microgeriffelt) und Alpinline<sup>10</sup> (gehobelt) wurde dieser Prozess quasi vorweggenommen.**





Mit dieser innovativen Lasur überspringen Sie den natürlichen Vergrauungsprozess und erhalten vom ersten Tag an einen stilbildenden Look mit homogenem Farbbild.

Holz ist ein gewachsenes Naturprodukt. Ein lebendiges Bild und mögliche Differenzen in Struktur und Farbe unterstreichen den individuellen Charakter. Jedes Profil ist ein Unikat.

Denn im Gegensatz zur natürlichen Vergrauung entsteht unabhängig davon, ob Bereiche konstruktiv geschützt sind, ein gleichmäßiges und gepflegtes Erscheinungsbild in Silbergrau. Die werkseitige Ausführung mit Vergrauungslasur sichert eine von Beginn an gleichmäßig vergrauete Fassade, die nie mehr nachgestrichen werden muss.

### X-TRA

Alpinline<sup>10</sup>  gehobelt, Lackaufbau: 1x Farbauftrag ohne Zusatz

Holzart	Stärke in mm	Profilbreite in mm	Deckbreite in mm	Längen in m*	endlos	Farbe
 <b>RHO 00 d hf</b>   gehobelt (Rhombos duo)	Sibirische Lärche FSC®	27	144	122	4,00	V-1221 silbergrau
 <b>R3D 00 1n hf</b>   gehobelt (Profil R3D)	Sibirische Lärche FSC®	27	144	120	3,00/4,00	V-1221 silbergrau
 <b>R3D 00 1n hf</b>   gehobelt (Profil R3D)	Sibirische Lärche FSC®	44	144	120	3,00/4,00	V-1221 silbergrau
 <b>R3D 00 3n hf</b>   gehobelt (Profil R3D)	Sibirische Lärche FSC®	27	144	120	3,00/4,00	V-1221 silbergrau



\*soweit verfügbar

Parallelogramm | PAR 90 | Alpinova<sup>10</sup>, 27 x 68 mm



Die einzigartige Ästhetik des Naturprodukts Holz bleibt durch die Behandlung mit Vergrauungslasur erhalten. So ist und bleibt jedes einzelne Profilholz ein Unikat.



**PREMIUM** Alpinolor<sup>10</sup>  feingesägt, Lackaufbau: 1 x Farbauftrag ohne Zusatz

	Holzart	Stärke in mm	Profilbreite in mm	Deckbreite in mm	Längen in m*	endlos	Farbe
 <b>KSP 10 hf</b>   feingesägt (Variant)	Sibirische Lärche FSC®	26	144	122	4,00/5,10/6,00		V-1221 silbergrau
 <b>PAR 10 (A15)</b>   feingesägt (Parallelogramm)	Sibirische Lärche FSC®	21,5	68	64	3,00/4,00/5,10		V-1221 silbergrau
	Sibirische Lärche FSC®	27,5	68	62	3,00/4,00/5,10		V-1221 silbergrau
 <b>RND 11 hf</b>   feingesägt	Sibirische Lärche FSC®	21	144	122	3,95	●	V-1221 silbergrau

**PREMIUM** Alpingrav<sup>10</sup>  strukturiert, Lackaufbau: 1 x Farbauftrag ohne Zusatz

	Holzart	Stärke in mm	Profilbreite in mm	Deckbreite in mm	Längen in m*	endlos	Farbe
 <b>RND 21 hf</b>   strukturiert	Sibirische Lärche FSC®	21	144	122	3,95	●	V-1221 silbergrau
 <b>PAR 20</b>   strukturiert	Sibirische Lärche FSC®	27	68	64	4,00		V-1221-silbergrau

**NEU!**  
 PAR 20 ist in Apexgrav<sup>10</sup> auch für Terrassen einsetzbar.

**PREMIUM** Alpinova<sup>10</sup>  microgeriffelt, Lackaufbau: 1 x Farbauftrag ohne Zusatz

	Holzart	Stärke in mm	Profilbreite in mm	Deckbreite in mm	Längen in m*	endlos	Farbe
 <b>PAR 90</b>   microgeriffelt (Parallelogramm)	Sibirische Lärche FSC®	27	68	64	4,00		V-1221 silbergrau



Parallelogramm | **PAR 10** | Alpinolor<sup>10</sup>, 27,5 x 68 mm



Profil RND | **RND 21 hf** | Alpingrav<sup>10</sup>, 21 x 144 mm

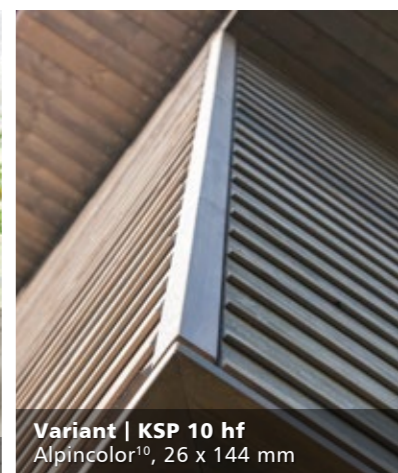

Variant | **KSP 10 hf** | Alpinolor<sup>10</sup>, 26 x 144 mm





Profil RHO | RHO 91 hf | Mattnova<sup>10</sup>, ebenholz, 21 x 144 mm

## PREMIUM Mattgrav<sup>10</sup>/Mattnova<sup>10</sup>

Holzlasur in Naturoptik.

Die MOCOPINUS Profile Mattgrav<sup>10</sup> und Mattnova<sup>10</sup> wurden speziell entwickelt, um die Schönheit des Holzes auf besondere Art sichtbar werden zu lassen. Durch die matte, halbtransparente Holzlasur scheint die natürliche Maserung des Holzes durch und wird zusätzlich betont. Die strukturierten (Mattgrav<sup>10</sup>) und microgeriffelten Oberflächen (Mattnova<sup>10</sup>) ermöglichen eine optimale Aufnahme der Holzlasur.

Die Profile RHO sind in den Profilmaßen 21 x 144 mm und in den Holzarten Sibirische Lärche sowie Europäische Douglasie erhältlich. Beide Holzarten sind von Natur aus schon besonders widerstandsfähig. Die werkseitig veredelten Profile sind in 4 attraktiven Braun- und Grautönen erhältlich, die den natürlichen Charakter der lasierten Oberflächen ideal zur Geltung bringen.

### Mattgrav<sup>10</sup> STANDARDFARBEN



L-0777  
grau

L-2108  
ebenholz

L-1857  
eiche dunkel

L-2101  
kiefer

### Mattnova<sup>10</sup> STANDARDFARBEN

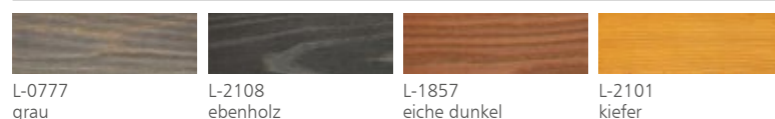

L-0777  
grau

L-2108  
ebenholz

L-1857  
eiche dunkel

L-2101  
kiefer

Holz ist ein gewachsenes Naturprodukt. Durch unterschiedliche Strukturen kann es zu leichten Farbdifferenzen kommen.

#### PREMIUM

Mattgrav<sup>10</sup>  strukturiert, Lackaufbau: 1x Farbauftrag ohne Zusatz

Holzart	Stärke in mm	Profilbreite in mm	Deckbreite in mm	Längen in m*	endlos	Farbe
<b>RHO 21 hf</b> strukturiert						
Sibirische Lärche FSC®	21	144	122	3,95	●	alle Standardfarben
Europ. Douglasie	21	144	122	3,95	●	alle Standardfarben

#### PREMIUM

Mattnova<sup>10</sup>  microgeriffelt, Lackaufbau: 1x Farbauftrag ohne Zusatz

Holzart	Stärke in mm	Profilbreite in mm	Deckbreite in mm	Längen in m*	endlos	Farbe
<b>RHO 91 hf</b> microgeriffelt						
Sibirische Lärche FSC®	21	144	122	3,95	●	alle Standardfarben
Europ. Douglasie	21	144	122	3,95	●	alle Standardfarben

\*soweit verfügbar



APR 21 | Mattgrav<sup>10</sup>, KEIM Lignosil®-Verano 4880, 19 x 143 mm

© Center Parcs

## SPECIAL Mattgrav<sup>10</sup>

Kontrollierte Vergrauung mit KEIM Lignosil®-Verano.

**Das neue Fassadenprofil Mattgrav<sup>10</sup> aus Thermofichte verbindet attraktives Design mit hoher Widerstandsfähigkeit. Durch die thermische Behandlung bei 212° C erhält das Holz einen wirkungsvollen Schutz für den Einsatz im Fassadenbereich.**

Die besondere Form des Profils APR 21 (A15, U0) ohne Profilgrund (U0) erzeugt in der Fläche eine außergewöhnliche Optik, die jener von Faseprofilen ähnelt. Ihre silbergraue Oberfläche, die die natürliche Patina simuliert, erhalten die Profile Mattgrav<sup>10</sup> durch die werkseitige Veredelung mit der silikatischen Vergrauungslasur KEIM Lignosil®-Verano. Diese ist biozid- und lösungsmittelfrei und verleiht Fassaden vom ersten Tag an einen stilbildenden Look. Durch den bewussten Verzicht auf eine Schutzfunktion, wie sie bei Beschichtungen üblicherweise gewünscht wird, geht ein Anstrich mit Lignosil®-Verano im Laufe der Zeit mehr und mehr in die natürliche Vergrauung über.

Da es sich bei dieser Beschichtung um keinen deckenden Farbauftrag handelt, bleiben die Farbnuancen des thermisch behandelten Holzes erhalten. Diese werden durch das Spiel von Licht und Schatten auf der strukturierten Oberfläche zusätzlich betont.

### Mattgrav<sup>10</sup> KEIM Lignosil®-Verano





KEIM Lignosil®-Verano 4880

Thermisch behandelte Vollholzprofile weisen besondere Eigenschaften auf. Durch die Thermobehandlung kann das Holz spröde werden und Risse bilden, was die Qualität des Holzes nicht beeinträchtigt. Grundsätzlich empfehlen wir einen vorsichtigen Umgang mit thermisch behandeltem Holz.

SPECIAL

Mattgrav<sup>10</sup>

strukturiert, Lackaufbau: 1x Farbauftrag ohne Zusatz

	Holzart	Stärke in mm	Profilbreite in mm	Deckbreite in mm	Längen in m*	endlos	Farbe
 <b>APR 21 (A15, U0)</b> strukturiert	Nordische Fichte Thermo	19	143	133	3,55-5,05	●	KEIM Lignosil®-Verano 4880
 <b>PAR 20</b> strukturiert	Nordische Fichte Thermo	19	68	64	3,90-5,10		KEIM Lignosil®-Verano 4880

\*soweit verfügbar

APR 21 | Mattgrav<sup>10</sup>, KEIM Lignosil®-Verano 4880, 19 x 143 mm

© Center Parcs



RHF 01 fk hf | Corline<sup>20</sup>, Nordische Fichte Thermo, 18,5 x 214 mm

## SPECIAL Corline<sup>20</sup>

Holzassade in Rost-Optik.

AUCH FÜR DEN  
INNENAUSBAU  
ERHÄLTlich!

Mit Corline<sup>20</sup> entstehen individuelle Fassadenbilder in Rost-Optik, ganz ohne schwere Stahlplatten, Korrosion und negative Rosteigenschaften, wie Porosität und Brüchigkeit. Je nach gewünschter gestalterischer Wirkung können die Profile horizontal oder vertikal verlegt werden.

Das innovative Produktkonzept mit dem ökologischen Rohstoff Holz vereint industrielles mit modernem Design und verleiht jeder Hausverkleidung eine eigene Charakteristik. Objekte wirken durch den rostigen Used-Look in Verbindung mit der rauen Haptik extravagant und individuell.

Dank des Einsatzes thermisch modifizierten Holzes (212° C), eines zweifachen Lackaufbaus sowie der endlosen Verlegung der Profile, wird eine großflächige Optik und Langlebigkeit der Fassade gewährleistet. Zudem kann Corline<sup>20</sup> durch seine rotbraun changierenden Rosttöne ideal mit anderen Materialien wie Stein, Beton, Metall oder Glas kombiniert werden, wodurch ein attraktiver Kontrast entsteht.

### Corline<sup>20</sup> STANDARDFARBEN

Corline<sup>20</sup> – Rost-Optik

Thermisch behandelte Vollholzprofile weisen besondere Eigenschaften auf. Durch die Thermobehandlung kann das Holz spröde werden und Risse bilden, was die Qualität des Holzes nicht beeinträchtigt. Grundsätzlich empfehlen wir einen vorsichtigen Umgang mit thermisch behandeltem Holz.

RHF 01 fk hf | Corline<sup>20</sup>, Nordische Fichte Thermo, 18,5 x 214 mm

**SPECIAL** Corline<sup>20</sup>  gehobelt, Lackaufbau: 2x Farbauftrag

	Holzart	Stärke in mm	Profilbreite in mm	Deckbreite in mm	Längen in m*	endlos	Farbe
<b>RHF 01 fk hf</b>	Nordische Fichte Thermo 212°	18,5	214	201	2,65/5,35	●	alle Standardfarben

\*soweit verfügbar





Rhombo Duo | RHO 00 d hf | Durline, braun, 27 x 144 mm

## SPECIAL Durline

Holzcharakter gut geschützt.

Bei den MOCOPINUS-Vollholzprofilen Durline verbindet sich die Optik des Holzes mit besonderer Resistenz für den Außenbereich.

Durch das bewährte Verfahren der Kesseldruckimprägnierung werden die Hölzer in ihrer Zellstruktur mit Schutzsalzen behandelt und somit widerstandsfähig gegen Insekten und Pilze (Schutzklasse 3). Da die Kesseldruckimprägnierung in einem Braunton erfolgt, bekommt das Holz gleichzeitig eine attraktive Farbe.

### SPECIAL

Durline  gehobelt, kesseldruckimprägniert

	Holzart	Stärke in mm	Profilbreite in mm	Deckbreite in mm	Längen in m*	endlos	Farbe
 <b>RHO 00 d hf</b> gehobelt (Rhombo Duo)	Nordische Fichte	27	144	122	4,80		braun
 <b>R3D 00 1n hf</b> gehobelt (Profil R3D)	Nordische Fichte	27	144	120	4,20		braun
 <b>R3D 00 1n hf</b> gehobelt (Profil R3D)	Nordische Fichte	44	144	120	4,20		braun
 <b>R3D 00 3n hf</b> gehobelt (Profil R3D)	Nordische Fichte	27	144	120	4,20		braun

\*soweit verfügbar

### Durline STANDARDFARBEN



K-0002  
braun

Auch nach der Kesseldruckimprägnierung bleibt die lebendige Optik des natürlichen Holzes erhalten. Dadurch kann kein einheitliches Farbbild garantiert werden.

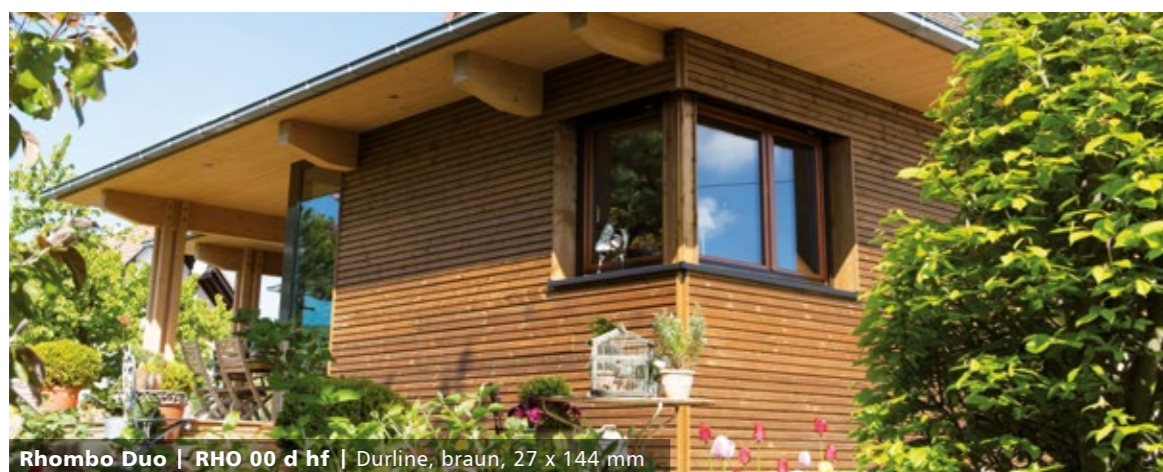

Rhombo Duo | RHO 00 d hf | Durline, braun, 27 x 144 mm





Fase | FAS 00 | Carboris, Nordische Fichte, 18,5 x 146 mm

## SPECIAL Carboris / Carboris<sup>10</sup>

Verbrannte Optik durch 焼き杉 – Yakisugi.

**Karbonisiertes Holz bietet für die Fassadengestaltung zwei einzigartige Vorteile. Zum einen bewirkt das gezielte Verbrennen der Materialoberfläche eine Konservierung, da die Holzzellen verdichtet werden und das Holz vor Schimmelpilzen, Verwitterung, Fäulnis und Wasser geschützt ist. Zum anderen entsteht eine äußerst exklusive Optik mit Unikat-Charakter.**

Somit kann auf Farbanstriche oder chemische Holzschutzmittel komplett verzichtet werden. Und für die architektonische Gestaltung stellt Carboris eine innovative Bereicherung mit anspruchsvoller Aura dar. Die plastisch herausgebildete Maser- und Faserstruktur erinnert teilweise an Lederarten und besitzt eine weich-samtige Haptik. Das Oberflächenbild zeigt je nach Holzart und Bearbeitungsmethode eine ganz individuelle Struktur.

Bei Carboris<sup>10</sup> werden die Hölzer mit einem speziell für die Fassade entwickelten Oberflächen-Coating veredelt, damit die verbrannten, schwarzen Sichtflächen nicht abfärben.

### CARBORIS – FÜR IHRE FASSADE

- ▶ Ohne weitere Oberflächenbehandlung verwendbar.
- ▶ Sonderanfertigungen nach Ihren Wünschen.
- ▶ Holzarten: Nordische Fichte, Douglasie, Sibirische Lärche, Red Cedar, Eiche
- ▶ Fast alle MOCOPINUS Fassadenprofile stehen für Carboris zur Verfügung.



#### SPECIAL karbonisiert



Nordische Fichte

Europ. Douglasie

Sibirische Lärche

Je nach Holzart und Holzbearbeitung entstehen individuelle Strukturen.

#### SPECIAL Carboris / Carboris<sup>10</sup> gehobelt, karbonisiert

	Holzart	Stärke in mm	Profilbreite in mm	Deckbreite in mm	Längen in m*	endlos
<b>RHO 01 hf</b>	Europ. Douglasie	21	144	122	3,95	●

\*soweit verfügbar





Parallelogramm | PAR 00 | Carboset<sup>10</sup>, Nordische Fichte, 27 x 68 mm

## SPECIAL Carboset<sup>10</sup>

Karbonisierte, strukturierte und abgebürstete Oberfläche mit nussbaumfarbener Holzlasur veredelt.

**Besonders bei modernen Fassaden kubischer Baukörper kann durch partiellen Einsatz natürlicher Holzprofile die Formensprache hervorragend unterstützt werden. Ein Effekt, für den sich die Veredelung mit Carboset<sup>10</sup> ideal eignet. So addiert sich ein edel-rustikales Element zum schlichten Gesamteindruck. Eine Bereicherung für kreative Planer.**

Bei Carboset<sup>10</sup> wird nach dem Vorgang der Karbonisierung die schwarze Ascheschicht abgebürstet. Auf den harten Strukturen der Jahresringe verbleibt schwarzes verkohltes Material. Weichere Stellen erfahren eine wellige, erkennbar hellere, Vertiefung. Der abschließende Auftrag einer nussbaumfarbenen Holzlasur bewirkt die ganz besondere Farbgebung Ton in Ton. Dauerhaft unverändert, langlebig schön bleibt das Holz erhalten bei einer transparenten Optik.



**CARBOSET<sup>10</sup>** karbonisiert strukturiert, Holzlasur: L-2036 nussbaum



Nordische Fichte



Europ. Douglasie

Je nach Holzart und Holzbearbeitung entstehen individuelle Strukturen.

**SPECIAL** Carboset<sup>10</sup> karbonisiert, strukturiert, Holzlasur: L-2036 nussbaum

	Holzart	Stärke in mm	Profilbreite in mm	Deckbreite in mm	Längen in m*
<b>PAR 00 (A15)</b> (Parallelogramm)	Europ. Douglasie	27	68	62,3	4,00

\*soweit verfügbar



Parallelogramm | PAR 00 | Carboset<sup>10</sup>, Douglasie, 27 x 68 mm

Carboset<sup>10</sup> ist eine Design-Innovation, mit höchsten Anerkennungen. So wurde Carboset<sup>10</sup> im Red Dot Award: Product Design 2019 von der renommierten Jury für hervorragende Gestaltung ausgezeichnet und erhielt den Innovationspreis Woody Award 2019.







Glattkant | G4R 10 | Flamon, Sibirische Lärche, 18,5 x 95 mm

## SPECIAL Flam / Flamon / Flamtec

Leicht beflamnte Fassadenoptik.

**Durch leichte Beflammung behält die Oberfläche der Holzprofile ihre charakteristische Maserstruktur. Sie wird sogar noch deutlich herausgezeichnet, da sich die weicheren und härteren Holzanteile unterschiedlich stark karbonisieren und verfärben. Ein wunderbar lebendiges Spiel der von der Natur geprägten Holzbilder wird sichtbar.**

Homogene Fassadenflächen wirken mit der MOCOPINUS Veredelung Flam, Flamon und Flamtec schön ebenmäßig, bei gleichzeitig abwechslungsreicher Wirkung der Materialität. Im Stile alpenländischer Architektur zeigt der Baustoff Holz sein Gesicht – jedoch auf eine zeitgemäße Art, die moderner Gestaltung ein hohes Maß an Individualität gibt. Eine Individualität, die durch die Wahl der Holzart und durch die Wahl der Oberflächenbearbeitung nochmals mehr Vielfalt bietet.



<b>FLAM</b>	gehobelt	beflammt
Nordische Fichte	Europ. Douglasie	Sibirische Lärche
<b>FLAMON</b>	feingesägt	beflammt
Nordische Fichte	Europ. Douglasie	Sibirische Lärche
<b>FLAMTEC</b>	strukturiert	beflammt
Nordische Fichte	Europ. Douglasie	Sibirische Lärche

© PA GmbH Pätzold Architekten



Parallelogramm | PAK 00 A30 | Flam, Europäische Douglasie, 20 x 90 mm

Je nach Holzart und Holzbearbeitung entstehen individuelle lebendige Strukturen.





RHO 00 d hf | Carboline, Sibirische Lärche FSC®, 21 x 144 mm

## SPECIAL Carboline

Schwarzer, dauerhafter Kontrast durch partielle Karbonisierung.

**Mit Carboline entstehen kontrastreiche Fassadengestaltungen in offener Parallelogramm-Optik, ganz ohne schwarze Unterspannbahn und mit einfacher Montage. Das innovative Nut- und Federprofil wird in einem aufwändigen Produktionsverfahren ausschließlich an seinen Profilvertiefungen karbonisiert, wodurch die markante Fassadengestaltung entsteht.**

Die geschlossene Fassadenlösung mit Rhombo-Fassadenprofilen bietet gegenüber einer klassischen Parallelogramm-Schalung einen guten Schutz vor Witterungseinflüssen sowie eine schnellere Verlegung.

Neben der Dauerhaftigkeit punktet Carboline durch sein außergewöhnliches Design und verbindet dadurch Moderne und Schutz miteinander. Die karbonisierten Profilvertiefungen bilden einen dauerhaften, schwarzen Kontrast ganz ohne Farbanstrich und damit auch ohne Nachstreichen. So bleibt die moderne Parallelogramm-Optik für eine geschlossene Fassadengestaltung dauerhaft schön – der Kontrast für immer.



RHO 00 d hf | Carboline, Sibirische Lärche FSC®, 21 x 144 mm

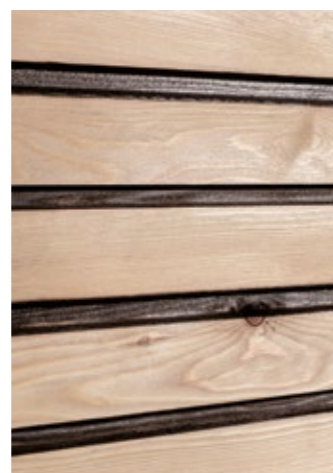

Durch die Karbonisierung erhält die Feder sowie die Schattennut einen schwarzen Schimmer. Dadurch entsteht trotz Nut- und Federverbindung die Optik einer offenen Parallelogramm-Schalung und das dauerhaft.

SPECIAL		Carboline	karbonisiert,	gehobelt			
Holzart	Stärke in mm	Profilbreite in mm	Deckbreite in mm	Längen in m*			
Sibirische Lärche FSC®	21	144	125	4,00			

\*soweit verfügbar





Rhomb duo | RHO 00 d | Larix, 33 x 144 mm

# CLASSIC

Echtes Holz – ohne Behandlung.

Neben den werkseitig veredelten Produkten bieten wir Ihnen auch eine umfangreiche Auswahl an naturbelassenen Vollholzprofilen. Die angebotenen Holzarten besitzen schon von Natur aus eine hohe Widerstandsfähigkeit und sind mit unterschiedlichen Oberflächenstrukturen erhältlich. Auf dieser Grundlage können Sie Ihren individuellen Wünschen entsprechend einen schützenden Anstrich aufbringen.

**CLASSIC** gehobelt, feingesägt, strukturiert

	Holzart	Stärke in mm	Profilbreite in mm	Deckbreite in mm	Längen in m*	Holz und Struktur
	Sibirische Lärche FSC®	21	68	64	3,00/4,00/5,10/6,00	Larix
		27	68	63	3,00/4,00/5,10/6,00	
<b>PAR 00 (A15)</b>   gehobelt (Parallelogramm, gerundete Kanten)	Sibirische Lärche FSC®	21,5	68	64	3,00/4,00/5,10	Larixon
	Sibirische Lärche FSC®	27	68	64	4,00	Laritec
		27	68	64	4,00	



**CLASSIC** gehobelt

	Holzart	Stärke in mm	Profilbreite in mm	Deckbreite in mm	Längen in m*	endlos	Holz und Struktur
	Sibirische Lärche FSC®	27	144	120	3,00/4,00		Larix
<b>R3D 00 1n hf</b>   gehobelt (Profil R3D)	Sibirische Lärche FSC®	44	144	120	3,00/4,00		Larix
	Sibirische Lärche FSC®	27	144	120	3,00/4,00		Larix
<b>R3D 00 3n hf</b>   gehobelt (Profil R3D)	Sibirische Lärche FSC®	27	144	120	3,00/4,00		Larix

\*soweit verfügbar

	Sibirische Lärche FSC®	21	68	57	3,00/4,00/5,10	Larix
		27	68	54	3,00/4,00/5,10	
		26,5	140	126	4,00	

	Nordische Fichte	33	144	131	4,20/4,80/5,40	Picea
	Sibirische Lärche FSC®	33	144	131	3,00/4,00/5,10/6,00	Larix

	Sibirische Lärche FSC®	27	144	122	4,00	Larix
--	------------------------	----	-----	-----	------	-------

	Sibirische Lärche FSC®	27	94	70	4,00	Larix
--	------------------------	----	----	----	------	-------

\*soweit verfügbar



**CLASSIC**

gehobelt, feingesägt, strukturiert

	Holzart	Stärke in mm	Profilbreite in mm	Deckbreite in mm	Längen in m*	endlos	Holz und Struktur
<b>CHR 00 hf</b>   gehobelt (Stulp Plus)	Nordische Fichte	18,5	146	126	4,20/5,40		Picea
<b>KSP 00 hf</b>   gehobelt (Variant)	Nordische Fichte	26	146	126	3,00-6,00		Picea
	Sibirische Lärche FSC®	26	144	122	3,00/4,00/5,10/6,00		Larix
	Europ. Douglasie	26	144	122	5,00		Douglas
<b>KSP 10 hf</b>   feingesägt (Variant)	Nordische Fichte	26	146	126	3,00-6,00		Piceon
	Sibirische Lärche FSC®	26	144	122	3,00/4,00/5,10/6,00		Larixon
	Europ. Douglasie	26	144	122	5,00		Douglason
<b>APR 01</b>   gehobelt (A-Profil)	Red Cedar	18	144	134	2,08/2,39/2,69/3,00/3,30/3,61/3,91/4,22	●	Cedar**
	Sibirische Lärche FSC®	21	146	132	3,95	●	Larix
<b>APR 01 fe</b>   gehobelt (A-Profil)	Europ. Douglasie	21	144	130	3,95	●	Douglas
	Sibirische Lärche FSC®	21	144	122	3,95	●	Larixon
<b>RND 11 hf</b>   feingesägt	Sibirische Lärche FSC®	21	144	122	3,95	●	Larixon
<b>RND 21 hf</b>   strukturiert	Sibirische Lärche FSC®	21	144	122	3,95	●	Laritec
<b>BLO 00</b>   gehobelt (Blockhaus)	Nordische Fichte	19	96	88	3,00/3,60/ 4,20/ 4,80/5,10		Picea
<b>BLO 00 hf</b>   gehobelt (Rundblockwand)	Nordische Fichte	24,5	144	122	4,20/5,10		Picea
<b>BDS 00 fe</b>   gehobelt (Boden-Deckel-Schalung, Combi)	Nordische Fichte	27	196	179	4,20/5,10		Picea
<b>BDS 00 fe</b>   gehobelt (Boden-Deckel-Schalung, Multi-Fix)	Nordische Fichte	23	171	154	3,90/5,10		Picea
	Sibirische Lärche FSC®	23	169	152	4,00		Larix

\*\* je nach Rohwarenverfügbarkeit \* soweit verfügbar



Parallelogramm | PAR 20 | Laritec, 27 x 68 mm

Eine Einheit für Fassade und Terrasse: Mit den strukturierten Parallelogramm-Profilen PAR 20 ist erstmals eine Verlegung desselben Profils für Fassade und Terrasse möglich.



Rhomb Duo | RHO 00 d | Larix, 33 x 144 mm



# PINUMONT. STARK WIE DIE NATUR.

Kreationen mit dritter Dimension.

AUCH FÜR DEN  
INNENAUSBAU  
ERHÄLTlich!

**Holz hat Charakter – zeigt an Fassaden und Innenwänden Profil. Eigenschaften, die Sie mit dem neuen MOCOPINUS Pinumont noch deutlicher zur Geltung bringen. Gerade auf großen Flächen wird die starke gestalterische Kraft sichtbar. Denn Pinumont entfaltet seine formgebende Wirkung nicht nur in der Fläche, sondern auch in der Tiefe, der dritten Dimension.**

Natürliche Baustoffe liegen voll im Trend. Allen voran Holz, der nachwachsende Rohstoff mit einzigartiger Ökobilanz. Dabei bietet die innovative Idee Pinumont auch visuell starke Aspekte. Flächen, ja ganze Teile des Baukörpers, werden betont, erhalten außergewöhnlichen, naturnahen Ausdruck. Je nach Verlegeart eher ruhig, lebendig, kraftvoll oder experimentell.

Aus ein und demselben System können Sie individuelle Vielfalt schöpfen. Dazu wählen Sie entsprechend der von Ihnen gewünschten Optik die passende Profilform und Anordnung sowie die Farbigekeit und Oberflächenbehandlung. Zusätzlich können Komponenten zur Erzeugung attraktiver Lichteffekte integriert werden. MOCOPINUS Pinumont verleiht Gebäuden Eigenständigkeit und Präsenz auf sehr zeitgemäße Art. Besonders Bauten im öffentlichen Raum profitieren davon und unterstreichen so ihren Anspruch als Unikat.

Die Basis besteht aus nur zwei verschiedenen Profilen in Sibirischer Lärche. Diese werden in der Werkstatt nach Vorlage zugeschnitten, vormontiert und vor Ort endmontiert. Entsprechende Stücklisten und Berechnungshilfen machen es ganz einfach.

CHARAKTERVOLLE  
OBERFLÄCHEN FÜR  
INNEN UND AUSSEN

INDIVIDUELLE  
GESTALTUNGSVIELFALT

PRÄGENDE OPTIK

MIT NUR ZWEI  
BASISPROFILEN

EINFACHE VERARBEITUNG  
LEICHTE VERLEGUNG

PINUMONT Larixron | „Die Experimentelle“

## IHR TOOL-SET FÜR VARIANTENREICHE GESTALTUNGSEIDEN.

In wenigen Schritten zur Wunschoptik.

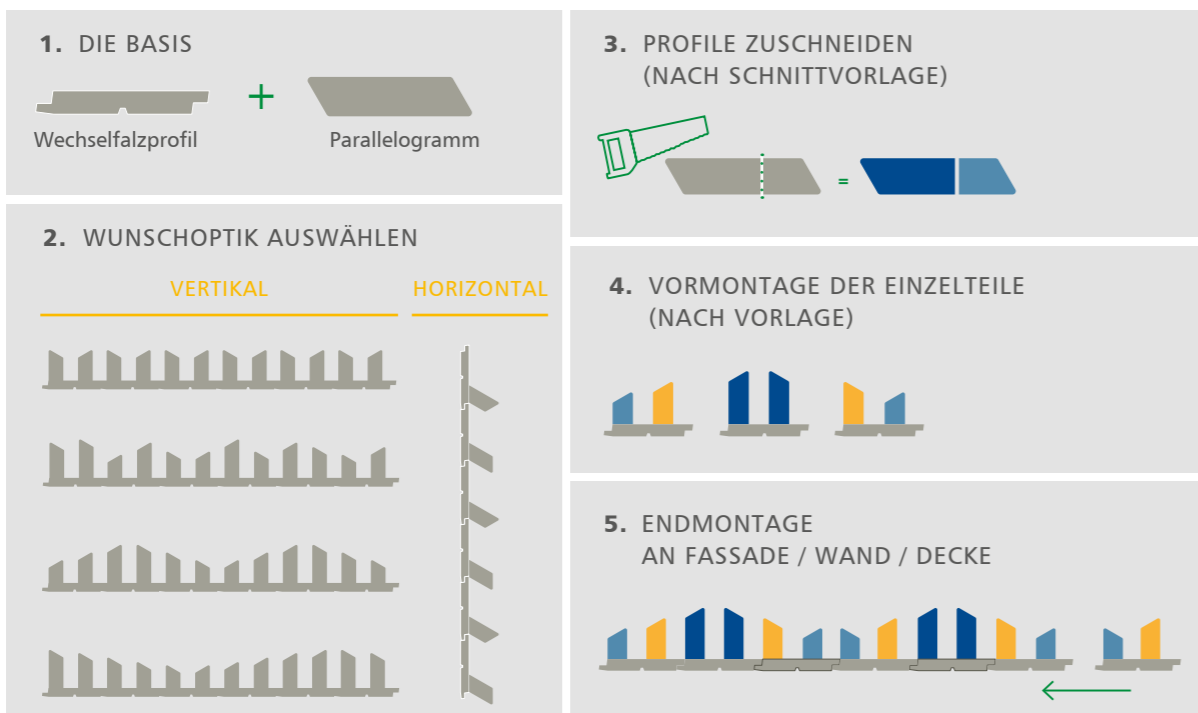



# HOLZ IN NEUER ÄSTHETIK.

Oberflächen als Statement.

Mit MOCOPINUS Pinumont vereinen Sie gestalterische Vielfalt und vorgedachte Einfachheit in der Realisierung. Jede der fünf Verlegearten entwickelt dabei ihre ganz eigene Wirkung der Flächen im Auge des Betrachters.

## PINUMONT Die Ruhige.



Die mit Pinumont vertikal verlegten Flächen in der ruhigen Variante zeichnen sich durch ihre homogene Optik aus. Pinumont, die Ruhige, ist unauffällig präsent. Und gibt so der architektonischen Gestaltung ein zeitgemäß klassisches Instrument an die Hand.



## PINUMONT Die Experimentelle.



Wenn Sie Flächen mit Pinumont vertikal in der experimentellen Variante verlegen, ergibt sich ein wunderbar abwechslungsreiches Bild – wie zufällig entstanden. In der kontrastreichen Einheit aus einer volumenhaltigen Holzfassade mit filigranem Detailreichtum liegt der besondere Reiz von Pinumont, der Experimentellen.



## PINUMONT Kleine Welle.



Die Wärme einer Fassade aus natürlichem Holz wird hervorragend unterstrichen durch organische Formen. Pinumont, die kleine Welle, verleiht Gebäuden eine harmonische Wirkung, mit assoziativem Bezug zur Natur. Durch Materialwahl und Geometrie.



## PINUMONT Große Welle.



Geben Sie Ihrer Fassade einen starken Auftritt, der bei aller Kraft doch wunderbar fließend und anmutig ist. Die große Welle von MOCOPINUS Pinumont gibt selbst großen Objekten eine zusätzliche Dimension – im wörtlichen und im übertragenen Sinn. Eine Innovation, die dank des vorgedachten Systems leicht übertragbar und umsetzbar ist.



## PINUMONT Die Lineare.



Bei horizontaler Verlegung von MOCOPINUS Pinumont entsteht ein präsent grafisches Muster, das Flächen wunderbar streckt. Die Linienstruktur drückt Ruhe, Ordnung und Gestaltungswillen aus. Eine gelungene Verstärkung kubischer Formen eines Baukörpers.



Das  
**HIGH-LIGHT**  
PINUMONT,  
mit Beleuchtung





PINUMONT Mattnova<sup>20</sup> + Alpinova<sup>10</sup> | „Die Ruhige“

# PINUMONT



Architektur im richtigen Licht.

Alle Oberflächen der Profile Pinumont sind mit einer innovativen Microriffelung versehen. Sie bricht das Licht auf eine ganz eigene Art und unterstreicht so den dreidimensionalen Tiefeneffekt. Die microgeriffelten Oberflächen von Larixron aus Sibirischer Lärche sind naturbelassen. Bei der Oberfläche Alpinova<sup>10</sup> sind sie endbehandelt mit einer innovativen Vergrauungslasur, die den natürlichen Vergrauungsprozess optisch vorwegnimmt. Mattnova<sup>20</sup> trägt hingegen eine matte, halbtransparente Holzlasur mit metallisch glänzenden Alu-Pigmenten.



**CLASSIC** Larixron  microgeriffelt

	Holzart	Stärke in mm	Profilbreite in mm	Deckbreite in mm	Längen in m	Holz und Struktur
 <b>PAR 90</b>   microgeriffelt (Parallelogramm)	Sibirische Lärche FSC®	32,5	140		4,00	Larixron
 <b>ZPR 90 wf</b>   microgeriffelt (Wechselfalz)	Sibirische Lärche FSC®	19,5	144	130	4,00	Larixron

**PREMIUM** Alpinova<sup>10</sup>  microgeriffelt, Lackaufbau: 1x Farbauftrag ohne Zusatz

	Holzart	Stärke in mm	Profilbreite in mm	Deckbreite in mm	Längen in m	Farbe
 <b>PAR 90</b>   microgeriffelt (Parallelogramm)	Sibirische Lärche FSC®	32,5	140		4,00	V-1221 silbergrau
 <b>ZPR 90 wf</b>   microgeriffelt (Wechselfalz)	Sibirische Lärche FSC®	19,5	144	130	4,00	V-1221 silbergrau

**PREMIUM** Mattnova<sup>20</sup>  microgeriffelt, Lackaufbau: 2x Farbauftrag ohne Zusatz

	Holzart	Stärke in mm	Profilbreite in mm	Deckbreite in mm	Längen in m	Farbe
 <b>PAR 90</b>   microgeriffelt (Parallelogramm)	Sibirische Lärche FSC®	32,5	140		4,00	LP-53320 onyxschwarz
 <b>ZPR 90 wf</b>   microgeriffelt (Wechselfalz)	Sibirische Lärche FSC®	19,5	144	130	4,00	LP-53320 onyxschwarz

## STANDARDFARBEN



Larixron, Sibirische Lärche FSC® unbehandelt



Alpinova<sup>10</sup>, V-1221 silbergrau



Mattnova<sup>20</sup>, Lignovit Platin 53320 onyxschwarz

Zur Akzentbeleuchtung stehen Ihnen hochwertige LED-Profile von Barthelme LED Solutions zur Verfügung. Integrierte LED-Bänder in eloxierten Aluminiumkörpern für den Outdoor-Bereich leuchten die Pinumont Profile je nach Wahl der verwendeten Clips im gewünschten Winkel an.

Neben der Lichtfarbe weiß, 3000K sind auch andere Farben von warm über kaltweiß bis hin zu dynamischen Farbeffekten wählbar.

### FARBTON AUF WUNSCH

Endbehandelte Profile mit Ihrem Wunschfarbton nach RAL sind ab 50 m<sup>2</sup> möglich und werden auf Anfrage hergestellt.



## DIE SCHWEBENDE FASSADE.

Faszination **PINUFIX**.

**Innovation** oder Revolution? Die Holzfassade ist ein etabliertes Gestaltungselement. Durch das innovative Befestigungssystem von PINUFIX erscheint sie jedoch wie neu erfunden. Mit der Fassade, die „schwebt“, eröffnen sich für Architekten und Bauherren mit einem Mal ganz neue Horizonte. Sicher gehalten von nahezu vollständig verborgenen und dabei äußerst witterungsresistenten Montageclips. Clips, die die Profile fest verankern, ohne ihre Oberflächen zu verletzen. Das gab es noch nie.

**Die Optik** – wie hingehaut. Makellos schön. Ohne störende Klammern oder Schraubenköpfe. Dafür mit reizvollen Gestaltungsmöglichkeiten. „Eine Fassade zum Verlieben.“ So schwärmen begeisterte Anwender von der neuen Leichtigkeit. Von der freien Kombinierbarkeit verschiedener Profile. Von der Möglichkeit, Ideen für eine architektonisch ansprechende Gebäudeoptik und Formensprache einfach umzusetzen.

**Besonders langlebig** ist das Gestaltungserlebnis Pinufix nicht nur, weil die Profiloberflächen unversehrt bleiben. Das innovative Befestigungssystem garantiert auch eine optimale Hinterlüftung und verhindert die Bildung von Feuchtigkeitsherden.

Abheben mit Pinufix.  
Perfektion leicht gemacht.  
Wie hingehaut und doch sicher gehalten.  
Genial einfach.

ANSPRUCHSVOLLE  
GESTALTUNGSOPTIONEN

UNSICHTBARE BEFESTIGUNG

VERLEGUNG  
MIT HOHER PRÄZISION

PROFILOBERFLÄCHEN  
BLEIBEN UNVERLETZT

OPTIMALE UMLÜFTUNG

PINUFIX Parallelogramm | PAR 10 hf kr | Alpincolor<sup>10</sup>, 22 x 68 mm





PINUFIX Parallelogramm | PAR 10 hf kr | Alpincolor<sup>10</sup>, 24 x 68 mm

## DAS GEHEIMNIS DAHINTER: Komponenten, die greifen.

**Das Komplettsystem** Pinufix besteht aus Profilhölzern, Oberflächenveredelung, Montageclips, Unterkonstruktion und passendem Montageschlüssel. Alle Komponenten wurden von MOCOPINUS speziell entwickelt und sind so konstruiert, dass die Profile für eine offene Fassadengestaltung frei miteinander kombinierbar sind. Das heißt: Einheitliche Ausbildung der Nutwangen bei den Profilhölzern. Und nur eine Unterkonstruktion für alle Profildimensionen.

**Die Montage** gelingt leicht und hochpräzise. Unterkonstruktion befestigen, erstes Profilholz ausloten und in Verlegerichtung montieren. Montageclips ansetzen und in einer einzigen 90°-Drehung mit dem Montageschlüssel festziehen. Die Gewinde der Clips schneiden sich in die Unterkonstruktion und garantieren festen Halt ohne die Profiloberflächen des Bretts zu verletzen. Zum Anbringen aller weiteren Profile dienen die Montageclips nun als Abstandhalter. Für eine rasche, und dabei absolut geradlinige Verlegung.

### PINUFIX KOMPLETTSYSTEM

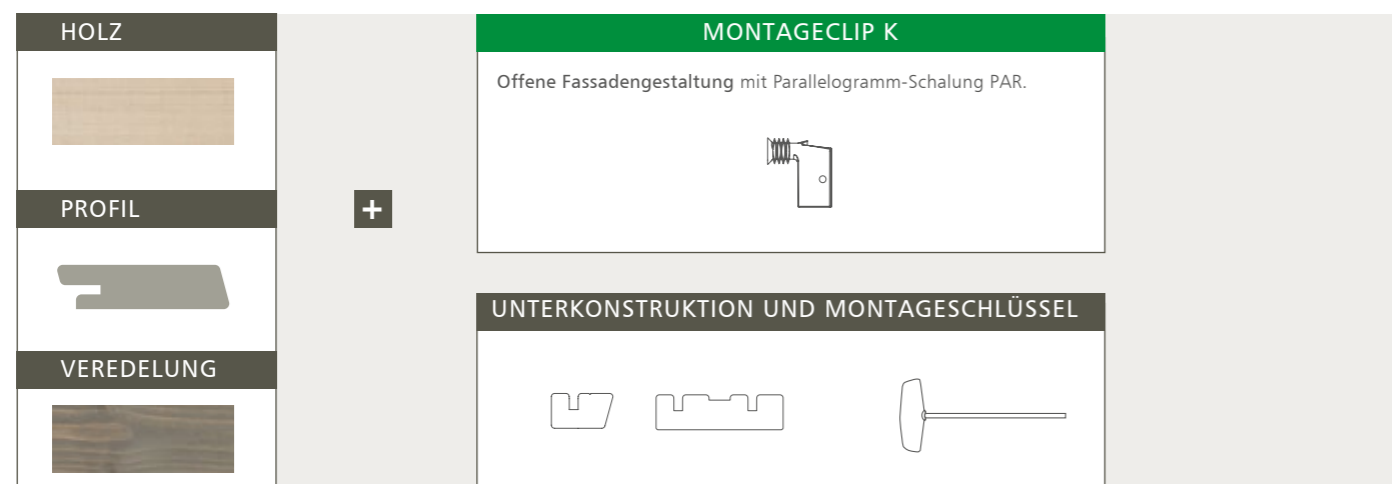

Patentierter Montageclips: Die Befestigung greift im Verborgenen, die Profiloberflächen bleiben unverletzt. Die geniale Einfachheit der Montage ohne Vorbohren, Schrauben oder Klammern reduziert die Arbeitskosten.





# PARALLELOGRAMM-SCHA- LUNG.

PAR – Offene Fassadengestaltung mit Pinufix.

Für eine Fassadengestaltung mit waagrecht verlegbarer Parallelo-  
gramm-Schalung bietet das System Pinufix Profile aus Sibirischer  
Lärche und Heimischer Tanne. Die Lärchenholzprofile erhalten Sie in  
einer kürzeren (4 m) und in einer längeren (6 m), keilverzinkten Va-  
riante. Profile aus Tanne erhalten Sie in unterschiedlicher Länge und  
Breite, standardmäßig keilverzinkt. Verschiedene Längen und Breiten  
sind frei miteinander kombinierbar.

Der als Unterkonstruktion verwendete, gehobelte Fichtenholzrahmen  
wird werkseitig mit einem einfachen Farbauftrag schwarz behandelt.  
Der Montageclip Pinufix K ermöglicht eine schnelle, präzise Verlegung  
ohne zusätzliche Abstandhalter. Ein lotgerechtes Ausrichten von  
sichtbaren Befestigungsmaterialien entfällt.

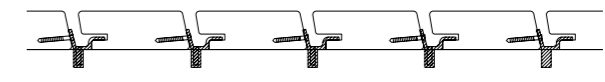

PINUFIX PAR (Parallelogramm)

## PINUFIX PAR Fassaden-Profil

gehobelt, feingesägt, keilverzinkt

	Holzart	Stärke in mm	Profilbreite in mm	Deckbreite in mm	Längen in m*	Oberflächenveredelung
<b>PAR 00 hf kr (A15)</b> gehobelt, (Parallelogramm)	Sibirische Lärche FSC®	27	68	56	4,00/6,00	<b>CLASSIC</b> – Larix <b>X-TRA</b> – Alpinline <sup>10</sup>
<b>PAR 10 hf kr (A15)</b> feingesägt, (Parallelogramm)	Heimische Tanne, KVZ**	22	68	56	5,10	<b>CLASSIC</b> – Abion <b>PREMIUM</b> – Alpincolor <sup>10</sup>
		22	95	83	5,10	

## Unterkonstruktion R4R

gehobelt

	Holzart	Stärke in mm	Profilbreite in mm	Längen in m*	Oberflächenveredelung
<b>R4R 00 N (A15)</b> gehobelt	Nordische Fichte	33	57	4,50	Farbton schwarz
<b>R4R 00 N 3N</b>   gehobelt	Nordische Fichte	33	120	4,50	Farbton schwarz

\*\* keilverzinkt \*soweit verfügbar

PINUFIX Parallelogramm | PAR 00 hf kr | Larix, 27 x 68 mm

### MONTAGECLIP PINUFIX K

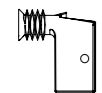

Material: Polyamid  
VPE (Stück/Paket): 400 (inkl. Schrauben 3,2 x 30 mm und Bit TX20)

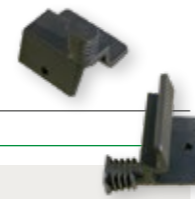

Geradlinigkeit mit System.  
Die Profile haben eine  
spezielle Einfräsung, die  
exakt auf den Montage-  
clip abgestimmt ist. Für  
eine reibungslose Montage  
und ein makelloses  
Ergebnis.







Rundprofil | RPR | Lignuline<sup>21</sup>, 13,5 x 121 mm

## UNTERSICHTSCHALUNGEN.

Für allseitigen Schutz – bis unters Dach.

Dachuntersichten und Vordächer sind zwar der Witterung nicht so stark ausgesetzt wie die Fassade, benötigen aber dennoch ein gewisses Maß an Schutz. Für diese spezielle Anwendung eignen sich unsere Profile aus dem Bereich X-TRA ideal. Sie verfügen über einen guten UV-Schutz, betonen aber auch den dekorativen Aspekt der Vordachschalung durch eine ansprechende Optik. Lignuline Profile sind, je nach Bedarf mit oder ohne Filtergrund, mit ein- oder zweifachem deckenden Farbauftrag endbehandelt. Außerdem erhalten Sie veredelte Untersichtschalungen in natürlichen Brauntönen mit transparenter Holzfarbe Woodline<sup>21</sup> oder transparenter Holzlasur Mattline<sup>10</sup>. Die unterschiedlichen Profile, die auch im Innenausbau zum Einsatz kommen, bestehen beispielsweise durch großzügige Flächenwirkung (FAS) oder eine markante Schattennut (RPR, APR).

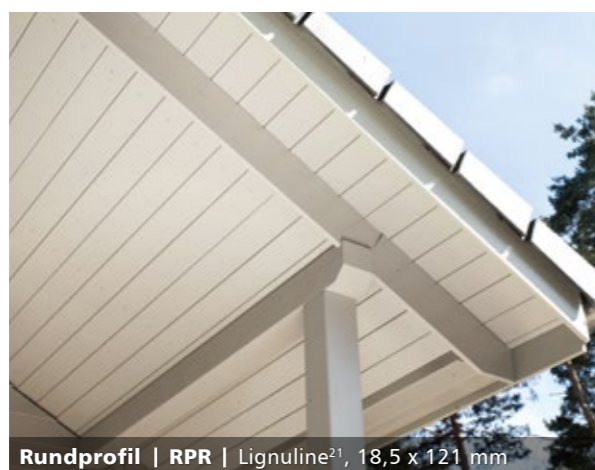
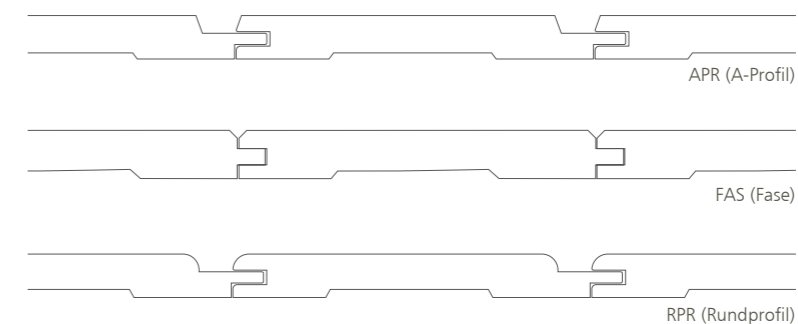

Rundprofil | RPR | Lignuline<sup>21</sup>, 18,5 x 121 mm



A-Profil | APR  
Lignuline<sup>21</sup>, 19 x 96 mm

Die Veredelung Lignuline ist in unterschiedlichen Ausprägungen auf gehobelten Profilen erhältlich und für Bereiche geeignet, die weniger starken Umwelteinflüssen standhalten müssen, wie beispielsweise Vordächer.

Transparente Holzfarbe

Woodline<sup>21</sup> STANDARDFARBEN\*



F-2296  
eiche hell

F-2297  
nussbaum

Transparente Holzlasur

Mattline<sup>10</sup> STANDARDFARBEN\*



L-1848  
eiche hell

Deckende Holzfarbe

Lignuline<sup>10/11/21</sup> STANDARDFARBEN\*



F-0007  
reinweiß

F-0003  
hellgrau

F-3336  
goldeiche

F-RAL 7016  
anthrazitgrau

\* Andere Farbtöne nach Absprache.



**X-TRA** Lignuline<sup>10</sup>  gehobelt, Lackaufbau: 1x Farbauftrag ohne Zusatz

	Holzart	Stärke in mm	Profilbreite in mm	Deckbreite in mm	Längen in m*	endlos	Oberflächenveredelung
<b>APR 00</b>   gehobelt (A-Profil)	Nordische Fichte	19	96	88	4,20/4,50/5,10		F-0007 reinweiß
<b>FAS 00</b>   gehobelt (Fase)	Nordische Fichte	18,5	146	136	4,80/5,10		F-0007 reinweiß

**X-TRA** Lignuline<sup>11</sup>  gehobelt, Lackaufbau: 1x Farbauftrag, Filtergrund

	Holzart	Stärke in mm	Profilbreite in mm	Deckbreite in mm	Längen in m*	endlos	Oberflächenveredelung
<b>APR 00</b>   gehobelt (A-Profil)	Nordische Fichte	19	96	88	3,90-5,40		F-0007 reinweiß
<b>FAS 00</b>   gehobelt (Fase)	Nordische Fichte	18,5	146	136	4,50/4,80/5,10		F-0007 reinweiß
		18,5	146	136	4,50/5,10		F-0003 hellgrau
<b>FAS 01</b>   gehobelt (Fase)	Nordische Fichte	13,5	121	111	4,75	●	F-0007 reinweiß F-3336 goldeiche F-RAL 7016 anthrazitgrau
<b>RPR 00</b>   gehobelt (Rundprofil)	Nordische Fichte	13,5	121	111	3,00/3,60/4,20-5,10		F-0007 reinweiß
		18,5	121	111	3,90/4,50/5,10		

**X-TRA** Lignuline<sup>21</sup>  gehobelt, Lackaufbau: 2x Farbauftrag, Filtergrund

	Holzart	Stärke in mm	Profilbreite in mm	Deckbreite in mm	Längen in m*	endlos	Oberflächenveredelung
<b>FAS 00</b>   gehobelt (Fase)	Nordische Fichte	18,5	146	136	4,20/4,80/5,10		F-0007 reinweiß

**X-TRA** Mattline<sup>10</sup>  gehobelt, Lackaufbau: 1x Farbauftrag ohne Zusatz

	Holzart	Stärke in mm	Profilbreite in mm	Deckbreite in mm	Längen in m*	endlos	Oberflächenveredelung
<b>FAS 00</b>   gehobelt (Fase)	Nordische Fichte	18,5	146	136	4,50/5,10		L-1848 eiche hell

**X-TRA** Woodline<sup>21</sup>  gehobelt, Lackaufbau: 2x Farbauftrag, Filtergrund

	Holzart	Stärke in mm	Profilbreite in mm	Deckbreite in mm	Längen in m*	endlos	Oberflächenveredelung
<b>RPR 00</b>   gehobelt (Rundprofil)	Nordische Fichte	18,5	121	111	5,10		F-2296 eiche hell F-2297 nussbaum

\*soweit verfügbar

# DREISCHICHTPLATTEN.

## Ästhetik und Schutz bis unters Dach.

Dreischichtplatten von MOCOPINUS sind mit deckender oder transparenter Oberflächenbehandlung für außen oder innen verfügbar. Die Untersichtschalung eines Hauses kann durch eine farbliche Abhebung von der Fassade und durch eine ansprechende Optik dem Objekt seinen eigenen Charakter geben. Mit den Dreischichtplatten aus Fichte sind im geschützten Außenbereich sowie im Innenraum auf lange Zeit formstabile und glatte Flächen möglich. Kombinierbar mit Putz-, Holz- oder Metallfassaden bieten die Lignuline<sup>17</sup>, Woodline<sup>17</sup> oder Finline<sup>17</sup> Dreischichtplatten einen hochwertigen Rahmen für das Haus.

Schon bei der Verlegung zeichnen sie sich durch große Vorteile aus. Sie sind handlich im Format und haben ringsum Profilierung (Nut und Feder). So können sie von einer Person mittels unsichtbarer Befestigung angebracht werden.



**X-TRA** Lignuline<sup>17</sup>, Woodline<sup>17</sup>, Finline<sup>17</sup>  geschliffen, Lackaufbau: 1x gespritzte Farbbehandlung mit fungizider Beimischung, gewalzter Filtergrund, UV-Trocknung

	Holzart	Stärke in mm	Profilbreite in mm	Deckbreite in mm	Längen in m*	endlos	Oberflächenveredelung
<b>FAS 81</b>   geschliffen Mehrschichtplatte 3-lagig, N+F, 2 mm gefast, mit Endprofilierung	Fichte	19	246	231	2,45	●	F-0007 reinweiß F-RAL 7035 lichtgrau F-RAL 7012 basaltgrau F-0011 zerreiche W-2421 edelweiß

\*soweit verfügbar



Deckende Holzfarbe		Transparente Holzfarbe		Holz-Wachslasur
Lignuline <sup>17</sup>		Woodline <sup>17</sup>		Finline <sup>17</sup>
F-0007 reinweiß	F-RAL 7035 lichtgrau	F-RAL 7012 basaltgrau	F-0011 zerreiche	W-2421 edelweiß

Die gesamte Sortimentsübersicht der Untersichtschalungen finden Sie ab Seite 89.



# FASSADENZUBEHÖR.

Ästhetik bis zum Abschluss.

Das MOCOPINUS Sortiment bietet Ihnen das passende Zubehör, um auch die Details Ihrer Fassadenbekleidung optisch ansprechend zu gestalten und zugleich den konstruktiven Holzschutz zu erhöhen. Reduzieren Sie Ihre Montagekosten mit aufeinander abgestimmten Komponenten.

Laibungsbretter erhalten Sie ebenfalls feingesägt mit Lignucolor Oberflächenveredelung. So können Sie Ihre Premium-Fassade selbstverständlich auch mit Premium Abschlüssen vollenden.

Die komplette Produktpalette an Eckleisten und weiterem Fassadenzubehör finden Sie ab Seite 91.

#### Innenecke W1K 10:

Innenecken zwischen waagrecht verlegten Profilen lassen sich mit dieser Leiste problemlos und optisch ansprechend gestalten.

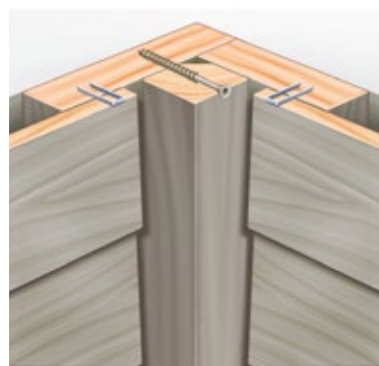

#### Außenecke W3F 10:

Bei der Eckausbildung mit dieser Leiste entsteht eine elegante, symmetrische Außenecke.

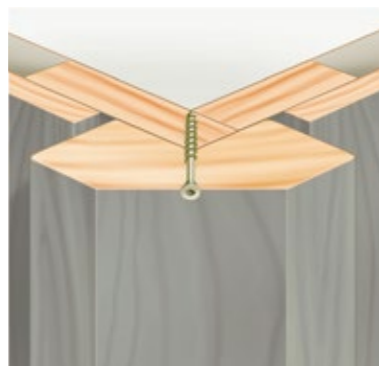

#### Laibungsbrett G4R 10:

Für die Fensterlaibung kann ein Glattkantbrett verwendet werden. (Abstand zwischen Laibung und Fassadenschalung: 10 mm)



#### Außen- und Inneneckleisten W3R 00 uk und W1R 00 uk

Verlegung der Fassaden-Außenschalung mit einem Einzug von etwa 10 mm gegenüber den Ecken, um das Abfließen von Regenwasser zu erleichtern und Kapillarfugen zu vermeiden.

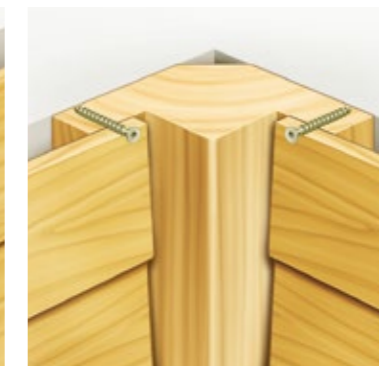
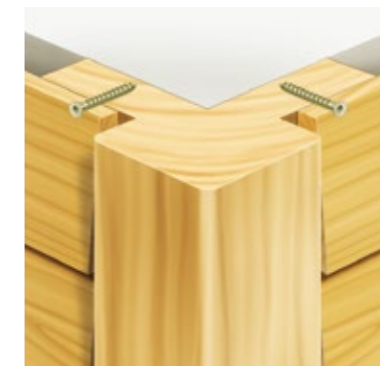

**Unteres Einschubprofil:**  
Die Anfangsklammer sorgt für eine nicht sichtbare Befestigung des ersten Brettes.



# DIE FARBE FÜRS HOLZ.

Erstklassige Veredelung aus eigener Entwicklung.

**Farbsysteme für MOCOPINUS Oberflächenveredelungen sind das Ergebnis intensiver Forschung und großer Erfahrung. Sie bewahren die Schönheit, Natürlichkeit und Funktionsfähigkeit des Holzes über viele Jahre.**

MOCOPINUS verfügt über ein eigenes, spezialisiertes Lacklabor. Hier entstehen Beschichtungsrezepturen, die ideal für die Veredelung der Vollholzprofile geeignet sind und einen umfassenden und dauerhaften Schutz gegen Witterungseinflüsse bieten. Bei der Entwicklung von Farben und Lasuren, die speziell für Außenschalungen eine optimale Lösung liefern, spielte auch unsere langjährige Erfahrung in der Holzverarbeitung eine entscheidende Rolle.

Die elastischen und offenporigen Anstriche auf Wasserbasis sind komplett umweltfreundlich und sorgen dafür, dass das Holz atmungsaktiv bleibt und seine natürliche feuchtigkeitsregulierende Eigenschaft behält. Mittels industriell perfektionierter Technologien verläuft die Applikation exakt, effektiv und verlustfrei. Das Ergebnis sind hochwertig veredelte Profilbretter, hergestellt in besonders umweltschonenden Verfahren. Montagefertige Produkte die mit farblosen, transparenten oder deckenden Farbtönen vielfältige Gestaltungsmöglichkeiten bieten.



Alle Farben der MOCOPINUS  
Profi-Line bequem bestellen unter  
[www.mocopinus-shop.com](http://www.mocopinus-shop.com)

▶ ONLINE-SHOP



Neben herausragenden  
Funktions-Eigenschaften  
zeichnen sich unsere Far-  
ben auch durch leichte  
Verarbeitbarkeit aus.

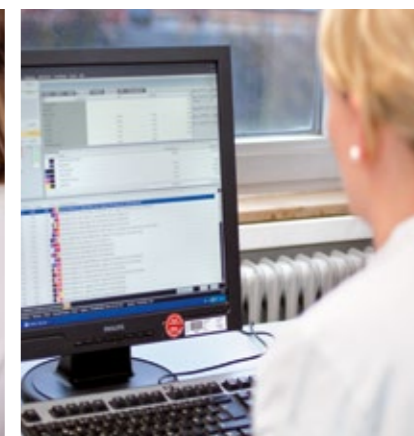

Sie erhalten alle für den professionellen Einsatz entwickelten und geprüften Anstriche auch in unserem Online-Shop [www.mocopinus-shop.com](http://www.mocopinus-shop.com). So können Sie in einem System Abschlussarbeiten nach Montage und andere Flächen ausführen.





# MOCOPINUS HOLZFARBEN.

Anstriche für den Außenbereich in Herstellerqualität.

Die hochwertigen MOCOPINUS Anstriche der Profi-Line kommen bei der werkseitigen Veredelung von Profilen in hochentwickelten Verfahren zum Einsatz. Außerdem können Sie sie zur Behandlung von naturbelassenen Hölzern für die eigene Verarbeitung oder zur Nachbearbeitung von Kanten und Stößen nutzen. Denn Schnitt- und Sägestellen wären sonst nach dem Verbauen schutzlos der Witterung ausgesetzt und sollten daher durch einen doppelten Anstrich versiegelt werden. Die wasserbasierten, offenporigen und elastischen Farben und Lasuren sind in 0,75 l, 2,5 l und auf Wunsch auch in 25 kg Gebinden erhältlich. Über unseren Online-Shop sind alle Produktinformationen abrufbar und Bestellungen bequem auszuführen.



HOLZ-FARBE

#### deckend – farbig

Seidenmatt. Beste Witterungsbeständigkeit und optimaler Lichtschutz. Hervorragende Farbton-Beständigkeit.



VERGRAUUNGSLASUR

Wasserverdünbar, geruchsneutral und atmungsaktiv. Beinhaltet hochwertige Farbpigmente.

#### STANDARDFARBEN

F-0007 reinweiß	F-0041 perlweiß	F-0018 gletscherblau	F-0038 graublau
F-0030 taubenblau	F-RAL 8001 ocker	F-0003 hellgrau	F-RAL 7005 mausgrau
F-0021 pastellbeige	F-1276 pastellgelb	F-RAL 8028 terrabraun	F-RAL 8016 mahagoni
F-RAL 7012 basaltgrau	F-RAL 7024 graphitgrau	F-RAL 7016 anthrazitgrau	F-RAL 3003 rubinrot
F-0027 skandinavischrot	F-RAL 9005 tiefschwarz	F-2917 kiefer	F-3336 goldeiche
F-1826 eiche hell	F-1827 eiche dunkel	F-1828 kirsch	

#### STANDARDFARBEN

V-1221 silbergrau

#### ► FARBTON AUF WUNSCH

Neben vielen Standard-Farbtönen erhalten Sie MOCOPINUS Holz-Farben außerhalb des Sortiments auf Anfrage. Viele Sonderfarbtöne wurden bereits für unsere Kunden ausrezeptiert und können bereits ab 2,5l bestellt werden. Darüber hinaus stellen wir gerne ab 25kg Abnahmemenge Ihren Wunschfarbton nach RAL her.



Für jeden Anwendungsbereich der richtige Anstrich. Nicht nur Außenschalungen profitieren von der MOCOPINUS Farbkompetenz. Passende Produkte für Wände, Decken und Gartenhölzer sind ebenfalls lieferbar.

Alle Farben der MOCOPINUS Profi-Line finden Sie in unserem separaten Flyer sowie unter [www.mocopinus-shop.com](http://www.mocopinus-shop.com). Dort können Sie auch Farben und Muster online bestellen.

► FLYER

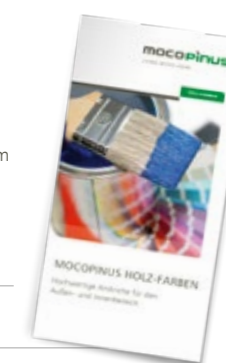



# MIT HERZ UND HAND.

Die Herstellungs- und Verarbeitungsprozesse.

**Neben den natürlichen Eigenschaften des Holzes bestechen die MOCOPINUS Vollholzprofile durch herausragende Qualitäten, die das Ergebnis anspruchsvoller Verarbeitungsprozesse und vieler Jahrzehnte Erfahrung sind. In ausgereiften qualitätsgesicherten Verfahren entstehen in unseren Betrieben Produkte, die sowohl funktionelle als auch gestalterische Anforderungen optimal erfüllen.**



**Gehobelte Oberfläche:** Auf rotierenden Walzen sorgen präzise eingestellte Hobelmesser aus Spezialstählen dafür, dass eine absolut gerade und glatte Oberfläche in der gewünschten Form entsteht.



**Gehackte Oberfläche:** Durch die Bearbeitung mit Messern entsteht eine außerordentlich interessante Holzoberfläche, wie Zimmerer schon vor Jahrtausenden Balken behauen haben.



**Endprofilierung:** Befindet sich die Profilierung (Nut und Feder) nicht nur an den Längsseiten des Brettes sondern auch an der Stirnseite (also rundum), spricht man von Endprofilierung. Dies bietet den Vorteil, dass die Profile „endlos“ hintereinander verlegt werden können.



**Microriffelung:** Durch sehr fein gezackte Hobelmesser entsteht eine geriffelte Oberfläche, die eine gleichmäßigere und höhere Farbaufnahme von Dünnschichtlasuren ermöglicht.



**Karbonisierte Oberfläche:** Durch kontrolliertes Beflammen entsteht eine Holzkohleschicht mit sehr interessanter und lebhafter Optik, die je nach Holzart unterschiedlich ausfällt.

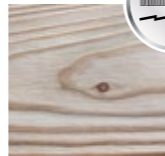

**Strukturierte Oberfläche:** Als Grundlage dient eine gehobelte Oberfläche. Diese wird intensiv mit mehreren Bürsten bearbeitet. Da Weichhölzer wie Fichte weiche und harte Jahresringe besitzen, bürsten sich diese unterschiedlich stark aus. Es entsteht eine „wellige“ Oberfläche mit sehr deutlicher, plastischer Holzstruktur.



**Feingesägt und gebürstet:** Mit einem präzisen Bandsägeschnitt werden die zu verarbeitenden Holzbalken aufgetrennt, wodurch eine sägeraue Oberfläche entsteht. Durch mehrmaliges aufwändiges Bürsten werden lose Holzfasern entfernt, um höchste Qualität zu gewährleisten. Eine feingesägte und gebürstete Oberfläche bietet den besten Untergrund für jede Farbbeschichtung.



**Keilverzinkung:** Gängige Methode zur Herstellung von langen, stabilen, spannungsfreien Brettern ohne Holzfehler wie Ausfalläste, durchgehende Risse oder große Harzgallen. Längsseitig werden bei zwei Brettern jeweils keilförmige Zinken ausgefräst, die perfekt ineinander greifen und bei wasserfester Verklebung eine hohe Festigkeit und ansprechende Optik bieten.

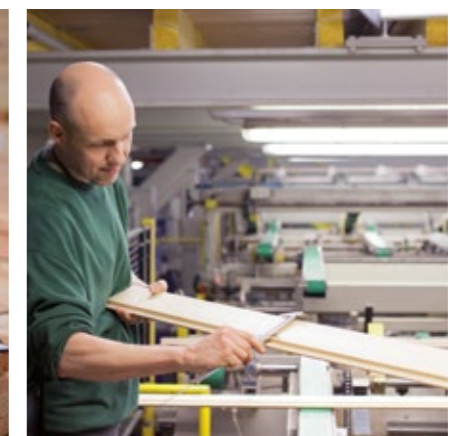

Exakt definierte Maße und standardisierte Prozesse gewährleisten die verlässlich hohe Qualität der Vollholzprofile. Manchmal entscheiden dabei nur kleine Abweichungen über eine optimale Anwendung. Hinter jedem Millimeter steht unsere Expertise.



# SYSTEMATIK DER PRODUKTNAMEN.

Normkonform für Ihre Sicherheit.

**MOCOPINUS ist das erste Hobelwerk in Deutschland, das alle europäischen Normen für Holzprodukte umgesetzt hat. Die Ordnung und Namensgebung unseres Sortiments folgt darauf aufbauend einer klaren und eindeutigen Systematik. Einheitliche Artikelbezeichnungen, die europaweit Gültigkeit besitzen, schaffen maximale Transparenz und definieren, welche Eigenschaften das entsprechende Produkt besitzt.**

## Bearbeitung

(Ziffer 1 im Code nach der Profilbezeichnung)

- 0 = gehobelt
- 1 = feingesägt
- 2 = strukturiert
- 3 = strukturiert + gemessert
- 4 = gehackt + schwach strukturiert
- 5 = sägerau
- 6 = gehackt + stark strukturiert
- 7 = mit Kreissäge aufgetrennt
- 8 = geschliffen
- 9 = microgeriffelt

## Endprofilierung

(Ziffer 2 im Code nach der Profilbezeichnung)

- 0 = keine Endprofilierung
- 1 = endlos stumpfer Stoß
- 2 = endlos Fase
- 3 = endlos U Fuge

## Profilzusatzinfo

bb	bombiert	n	Nut auf der Rückseite
dn	Doppelnut	rh/rh	beidseitig geriffelt + Hohlkehle
d	Profil mit Mittelprofil	st	Stab Sichtseite
df	mit Doppel Nut + Feder Verbindung	uk	Profil mit integrierter Unterkonstruktion
fe	längere Feder	u5	Schattenfuge 5 mm
fk	Feder kurz	vf	versetzte Nut + Feder Verbindung
fp	Feder pfeilförmig	wf	mit Wechselfalz Verbindung
ft	Feder mit Verkeilung		
fx	Klammerverlegung		
gl	verleimt		
gr/ge	Steg geriffelt sichtseitig und glatt rückseitig		
gr/gr	beidseitig geriffelt		
gr/gn	Steg geriffelt sichtseitig + Steg genutet rückseitig		
hf	mit Hinterfugung		
kf	keilförmige Feder		
kn	Keilnut		

Beispiel für die Systematik der Produktnamen der Profile.

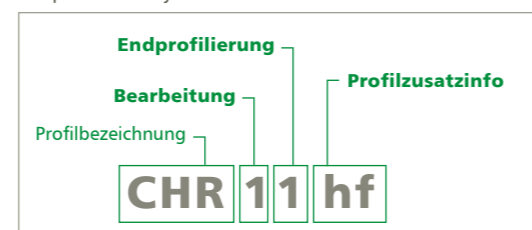

## PREMIUM, X-TRA, SPECIAL

(Fassade und Garten behandelt)

## CLASSIC

(alle Anwendungen unbehandelt)

Struktur	Silbe (Endung)	Struktur	Silbe (Endung)
gehobelt	-line	gehobelt	-
feingesägt	-color	feingesägt	-on
sägerau	-saw	strukturiert	-tec
strukturiert	-grav	gehackt	-ax
microgeriffelt	-nova	geschliffen	-tras
gehackt	-antix	microgeriffelt	-ron
karbonisiert	-ris		
karbonisiert +  strukturiert	-set		

Die Information über den Lackaufbau der veredelten Produkte finden Sie direkt beim Produktnamen in Form einer Hochzahl

- Lackaufbau Nr. 10 = 1 x Farbauftrag ohne Zusatz
- Lackaufbau Nr. 11 = 1 x Farbauftrag + Filtergrund
- Lackaufbau Nr. 17 = 1 x gespritzte Farbbehandlung mit fungizider Beimischung, gewalzter Filtergrund, UV-Trocknung
- Lackaufbau Nr. 20 = 2 x Farbauftrag
- Lackaufbau Nr. 21 = 2 x Farbauftrag + Filtergrund
- Lackaufbau Nr. 22 = 2 x Farbauftrag + Bläueschutz
- Lackaufbau Nr. 23 = 2 x Farbauftrag + Filtergrund + Bläueschutz
- Lackaufbau Nr. 24 = 2 x Farbauftrag + Imprägnierung (schwer entflammbar)
- Lackaufbau Nr. 32 = 3 x Farbauftrag + Bläueschutz

Beispiel für die Systematik der Produktnamen der Oberflächen.

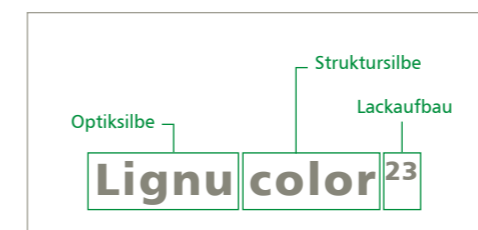





# HOLZ. EIN PRODUKT DER NATUR.

Geschenk und Verantwortung zugleich.

## Nordisches Nadelholz

Ein Großteil der bei MOCOPINUS verarbeiteten Hölzer stammt aus dem Norden Europas. Die charakteristisch langen und kalten Winter dieser Regionen bewirken ein sehr langsames Wachstum, das den Hölzern eine hohe Dichte und damit eine besondere natürliche Widerstandsfähigkeit und Formstabilität verleiht.



Förderung  
nachhaltiger  
Waldwirtschaft  
www.pefc.de

## PEFC-Zertifizierung

Forstbetriebe können sich nach PEFC (Program for the Endorsement of Forest Certification Schemes) zertifizieren lassen. Dies bestätigt, dass sie eine naturnahe und nachhaltige Pflege des Rohstoffes Holz – und somit auch des Waldes – betreiben. In der Holzverbrauchskette nachgeschaltete Betriebe wie MOCOPINUS sind durch die PEFC-CoC-Zertifizierung in der Lage nachzuweisen, dass sie ihren Rohstoff aus derartig bewirtschafteten Wäldern beziehen.



FSC® C029439

Das Zeichen für  
verantwortungsvolle  
Waldwirtschaft

## FSC®-Zertifizierung

Der Forest Stewardship Council® (FSC®) ist eine internationale, gemeinnützige Organisation mit dem Ziel, ökologisch und sozial verantwortliche Waldwirtschaft auf Produkten sichtbar zu machen. Durch die FSC®-CoC-Zertifizierung kann die Herkunft nachhaltig bezogener Rohstoffe nachgewiesen und sichergestellt werden.



## EMAS – EG Öko-Audit-Verfahren

EMAS (Eco-Management and Audit Scheme) steht für die freiwillige Verpflichtung von Betrieben und Organisationen, den betrieblichen Umweltschutz kontinuierlich auf den Prüfstand zu stellen und zu verbessern. Die an EMAS teilnehmenden Unternehmen erstellen jährlich eine Erklärung, in der sie die umweltrelevanten Tätigkeiten und Daten, wie Ressourcen- und Energieverbräuche, Emission, Abfälle etc. genau darstellen, um daraufhin den Verbrauch von Stoffen, Materialien und Ressourcen zu verringern.

Achten Sie auf FSC®-  
zertifizierte Produkte.



# MONTAGEHINWEISE.

Auf Erfahrung bauen – meisterhaft montieren.



Wandaufbau der Holzskelettbauweise.



Wandaufbau der Massivbauweise.

Sowohl im Holzbau als auch im Massivbau werden unsere Fassaden als vorgehängte, hinterlüftete Schalung eingesetzt. Diese hat den entscheidenden Vorteil, dass durch zwei wasserableitende Ebenen eine wesentlich höhere Sicherheit einer trockenen Dämmebene gegeben ist. Nur eine trockene Dämmung kann ihre Funktion erfüllen.

Die Abbildung oben links zeigt den Wandaufbau der Holzskelettbauweise. Fassadenbekleidungen aus Vollholzprofilen in Verbindung mit hochwärmedämmenden Materialien ermöglichen, dass die Außenwand des Holzhauses im Vergleich zur Massivbauweise bei gleichem U-Wert dünner ausgelegt werden kann. Insbesondere bei der Gebäuderenovierung werden Holzfassaden häufig an massiven Wänden montiert, wie links unten dargestellt. Sie können Mängel, wie eine geringe Wärmedämmung, rissige und schadhafte Putzfassaden oder fehlende Frostbeständigkeit verdecken.

Ein nicht geringer Teil der entstehenden Renovierungskosten kann durch Heizkosteneinsparungen aufgefangen werden.

Folgende Punkte sind in Ergänzung zu den einschlägigen gesetzlichen und behördlichen Bestimmungen, den anerkannten Regeln der Technik (u.a. VOB, DIN 18334, DIN 18516-1, Fachregeln des Zimmerhandwerks, Außenwandbekleidungen aus Holz und Holzwerkstoffen des BDZ) zu beachten.

## Montagehinweise am Beispiel waagrecht verlegter Profile.

### 1. Lagerung und Transport

Alle Profile sind grundsätzlich trocken zu lagern und zu transportieren.

### 2. Zwischenlagerung

Nach dem Auspacken der Profilhölzer muss das Vlies während der Zwischenlagerung zwischen den Hölzern verbleiben, ansonsten kann es insbesondere in der warmen Jahreszeit zu Verblockungen kommen, da der Wasserlack thermoplastisch ist.

### 3. Qualitätskontrolle

Profile, die qualitativ bemängelt werden, dürfen nicht montiert werden.

### 4. Unterkonstruktion

Die Unterkonstruktion muss den einschlägigen Bestimmungen entsprechen bei max. 20 % Holzfeuchte. Der maximale Abstand der Unterkonstruktionsleisten beträgt 600 mm.

### 5. Hinterlüftung

Die Hinterlüftungsebene von 20 mm muss durchgehend gewährleistet sein. Die Be- und Entlüftungsöffnungen müssen ebenso durchgehend 20 mm breit sein.

### 6. Montage

Fassadenprofile waagrecht verlegen, die Feder muss nach oben zeigen. Das unterste Brett mit der Anfangsklammer unten befestigen und oben verdeckt klammern oder schrauben.

### 7. Befestigung

Fassadenprofile müssen mit geeigneten Schrauben, Nägeln oder Klammern aus rostfreiem Edelstahl befestigt werden. Schrauben, Klammern oder Nägel müssen 2,5 mal so lang sein, wie die Brettstärke. Die Befestigung erfolgt entlang der Ausfräsung an der Sichtseite und wird dann von dem nachfolgenden Brett überdeckt. Schraube leicht schräg nach unten durch das volle Holz führen.

### 8. Fugenausbildung

Es dürfen an der Fassade keine „Kapillarlugen“ entstehen, d. h. keine Fugen kleiner 10 mm.

### 9. Schnittkantenbehandlung

Alle Schnitt- und Hirnholzkanten müssen 2-fach, bei ausreichender Zwischentrocknung, mit Holzfarbe nachgestrichen werden. Bei einer Inneneckausbildung genügt ein einfacher aber satter Anstrich mit Holzfarbe.

### 10. Spritzwasserschutz

Der Spritzwasserschutz von 30 cm muss gemäß den einschlägigen Bestimmungen eingehalten werden.

### 11. Oberfläche

Beschädigungen der Oberfläche müssen sofort angeschliffen und 2-fach mit Holzfarbe nachgestrichen werden. Auf ausreichende Zwischentrocknung ist zu achten.



01 KSP 10 hf (Variant)

Die Profile werden verdeckt durch die Nagelfuge montiert. Sie können geschraubt, genagelt oder geklammert werden. Diese Verlegehinweise beziehen sich auf KSP und CUB mit werkseitiger Oberflächenveredelung. Für andere Profile und im System Pinufix sind Abweichungen bei der Montage zu beachten.



02 CHR 11 hf

Die stirnseitige Nut-Feder-Verbindung muss nicht auf einer Unterkonstruktionsleiste aufliegen, wenn das darunter und darüber liegende Brett durchgeht. Zwischen zwei stirnseitigen Stößen muss das Brett immer auf zwei UK-Leisten aufliegen. Bitte darauf achten, dass die stirnseitige Nut-Feder-Verbindung immer ganz zusammengeschoben wird.



03 CUB 10 hf (Cuba)

Montagehinweise für jedes Profil abrufbar unter: [www.mocopinus.com/de/downloads](http://www.mocopinus.com/de/downloads)



# PINUMONT

Horizontal und vertikal – einfach montiert.

Die Basis besteht aus nur zwei verschiedenen Profilen in Sibirischer Lärche. Diese werden in der Werkstatt nach Vorlage zugeschnitten, vormontiert und vor Ort endmontiert. Entsprechende Stücklisten und Berechnungshilfen machen es ganz einfach.

## PINUMONT Die Ruhige.



**Stückliste pro Laufmeter:**  
(Deckbreite = 130 mm)  
• 7,7 Wechselfalzprofile  
• 7,7 Parallelogramme

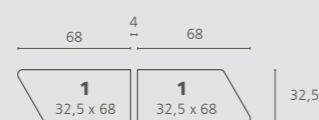

## PINUMONT Kleine Welle.



**Stückliste pro Laufmeter:**  
(Deckbreite = 130 mm)  
• 7,7 Wechselfalzprofile  
• 7,7 Parallelogramme

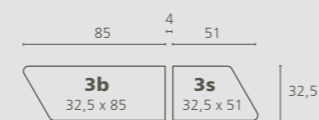
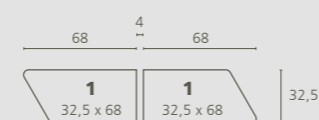

### Teilmenge

33,33 %	1 / 1
66,66 %	3b / 3s

## PINUMONT VERTIKALE FASSADENGESTALTUNG

### PINUMONT Große Welle.



**Stückliste pro Laufmeter:**  
(Deckbreite = 130 mm)  
• 7,7 Wechselfalzprofile  
• 7,7 Parallelogramme

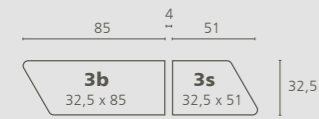
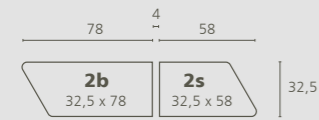
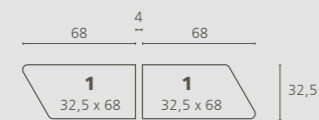

### Teilmenge

20 %	1 / 1
40 %	2b / 2s
40 %	3b / 3s

### PINUMONT Die Experimentelle.



**Stückliste pro Laufmeter:**  
(Deckbreite = 130 mm)  
• 7,7 Wechselfalzprofile  
• 7,7 Parallelogramme

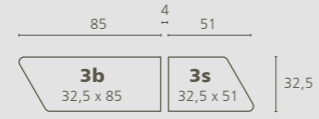
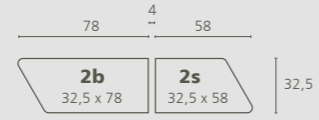
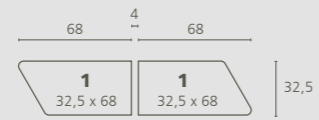

### Teilmenge

16,66 %	1 / 1
50 %	2b / 2s
33,33 %	3b / 3s

## PINUMONT HORIZONTALE FASSADENGESTALTUNG

### PINUMONT Die Lineare.

**Stückliste pro Laufmeter:**  
(Deckbreite = 130 mm)  
• 7,7 Wechselfalzprofile  
• 3,85 Parallelogramme

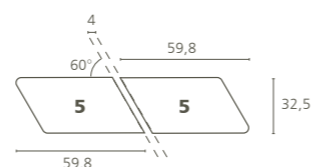
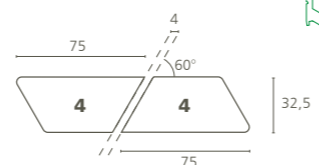

# PINUFIX

Einfache Montage mit System.

Die Befestigung der schwebenden Fassade gelingt leicht, schnell und hochpräzise. Die Unterkonstruktion vorbohren und mit der breiten Seite rechts befestigen. Erstes Profilholz ausloten und verschrauben. Montageclips ansetzen und in einer einzigen 90°-Drehung mit einem Sechskantschlüssel festziehen. Die Gewinde der Clips schneiden sich in die Unterkonstruktion und garantieren festen Halt ohne die Profiloberflächen zu verletzen.

Für das Anbringen aller weiteren Profile dienen die Montageclips nun als Abstandhalter. Für eine rasche und dabei absolut geradlinige Verlegung. Die geniale Einfachheit der Montage ohne Schrauben oder Klammern reduziert die Arbeitskosten deutlich.

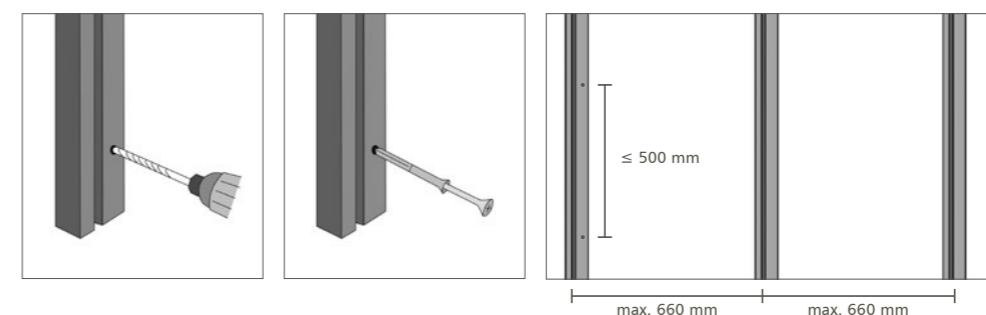

Nutzen Sie ausschließlich die für Pinufix konzipierte Unterkonstruktion R4R 00 N. Für die Befestigung der Unterkonstruktion sollten die Rahmen vorgebohrt werden.

## Montage

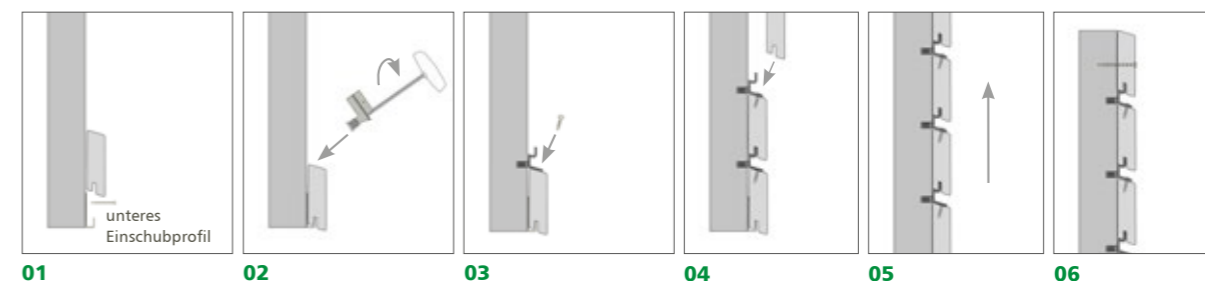

Die Illustrationen zeigen den Montageclip Pinufix K.

Montagehinweise für die vertikale und horizontale Verlegung abrufbar unter:

[www.mocopinus.com/de/downloads](http://www.mocopinus.com/de/downloads)

Montagehinweise abrufbar unter: [www.mocopinus.com/de/downloads](http://www.mocopinus.com/de/downloads)



# MOCOPINUS – IHR SPEZIALIST FÜR SONDERANFERTIGUNGEN

inkl. Oberflächenbehandlung

MOCOPINUS geht mit seiner Kompetenz als Hobel- und Oberflächenmanufaktur auf Kunden-Sonderwünsche aller Art ein.

- So setzen wir bei speziellen Anforderungen an Holzarten und Dimensionen gerne Ihre individuellen Vorstellungen um.

SONDERANFERTIGUNGEN



PROFI-LINE

- Als Oberflächen-Spezialist bietet MOCOPINUS auch hochwertige Eigenlacke und leistungsstarke Fremdfabrikate an:

**MOCOPINUS**  
LIVING. WOOD. IDEAS.



Das nachfolgend dargestellte Standardprogramm gibt Ihnen einen Überblick. Auf Sonderanfertigungen sprechen Sie uns einfach an.

## System PINUMONT

Holzart	Stärke in mm	Profilbreite in mm	Deckbreite in mm	Längen in m*	Oberflächenveredelung
---------	--------------	--------------------	------------------	--------------	-----------------------

### PINUMONT



**PAR 90** | microgeriffelt (Parallelogramm)

Sibirische Lärche FSC®	32,5	140		4,00	<b>CLASSIC</b> – Larixon <b>PREMIUM</b> – Alpinova <sup>10</sup> <b>PREMIUM</b> – Mattnova <sup>20</sup>
------------------------	------	-----	--	------	--



**ZPR 90 wf** | microgeriffelt (Wechselfalz)

Sibirische Lärche FSC®	19,5	144	130	4,00	<b>CLASSIC</b> – Larixon <b>PREMIUM</b> – Alpinova <sup>10</sup> <b>PREMIUM</b> – Mattnova <sup>20</sup>
------------------------	------	-----	-----	------	--

## System PINUFIX

Holzart	Stärke in mm	Profilbreite in mm	Deckbreite in mm	Längen in m*	Oberflächenveredelung
---------	--------------	--------------------	------------------	--------------	-----------------------

### PINUFIX PAR



**PAR 00 hf kr** | gehobelt mit Hinterfugung, Montageclip K

Sibirische Lärche FSC®	27	68	66	4,00/6,00	<b>CLASSIC</b> – Larix <b>X-TRA</b> – Alpinline <sup>10</sup>
------------------------	----	----	----	-----------	--

**PAR 10 hf kr** | feingesägt mit Hinterfugung, Montageclip K

Heimische Tanne, KVZ**	22	68	66	5,10	<b>CLASSIC</b> – Abion <b>PREMIUM</b> – Alpincolor <sup>10</sup>
	22	95	83	5,10	

### Montageclip

Material	VPE (Stück/Paket)
----------	-------------------

### PINUFIX K



Polyamid	400 (inkl. Schrauben 3,5 x 30 mm und Bit TX15)
----------	--

### Unterkonstruktion

Holzart	Stärke in mm	Profilbreite in mm	Längen in m*	endlos	Oberflächenveredelung
---------	--------------	--------------------	--------------	--------	-----------------------

### R4R



**R4R 00 N A15** | gehobelt

Nordische Fichte	33	57	4,50		Farbton schwarz
------------------	----	----	------	--	-----------------

**R4R 00 N 3N** | gehobelt

Nordische Fichte	33	120	4,50		Farbton schwarz
------------------	----	-----	------	--	-----------------

\*\* keilverzinkt \*soweit verfügbar

HOLZARTEN

PROFILWAHL

OBERFLÄCHENVEREDELUNG

KOMPLETTSYSTEM PINUFIX

PRODUKT-ERGÄNZUNGEN

FARBE

PRODUKTWISSEN

PRODUKTÜBERSICHT



Fassaden-Profil

Holzart	Stärke in mm	Profilbreite in mm	Deckbreite in mm	Längen in m*	endlos	Oberflächenveredelung
---------	--------------	--------------------	------------------	--------------	--------	-----------------------

R3D (Profil R3D)

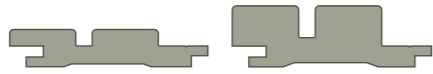

R3D 00 1n hf   gehobelt	Holzart	Stärke in mm	Profilbreite in mm	Deckbreite in mm	Längen in m*	endlos	Oberflächenveredelung
	Sibirische Lärche FSC®	27	144	120	3,00/4,00		CLASSIC – Larix X-TRA – Alpinline <sup>10</sup>
		44	144	120	3,00/4,00		
	Nordische Fichte	27	144	120	4,20		SPECIAL – Durline
		44	144	120	4,20		

R3D 00 3n hf | gehobelt



Holzart	Stärke in mm	Profilbreite in mm	Deckbreite in mm	Längen in m*	endlos	Oberflächenveredelung
Sibirische Lärche FSC®	27	144	120	3,00/4,00		CLASSIC – Larix X-TRA – Alpinline <sup>10</sup>
Nordische Fichte	27	144	120	4,20		SPECIAL – Durline

KSP (Variant)



KSP 00 hf   gehobelt mit Hinterfügung	Holzart	Stärke in mm	Profilbreite in mm	Deckbreite in mm	Längen in m*	endlos	Oberflächenveredelung	
	Nordische Fichte	26	146	126	3,00-6,00		CLASSIC – Picea	
	Sibirische Lärche FSC®	26	144	122	3,00/4,00/5, 10/6,00			CLASSIC – Larix
	Europ. Douglasie	26	144	122	5,00			CLASSIC – Douglas

KSP 10 hf   feingesägt mit Hinterfügung	Holzart	Stärke in mm	Profilbreite in mm	Deckbreite in mm	Längen in m*	endlos	Oberflächenveredelung
	Nordische Fichte	26	146	126	3,00-6,00		CLASSIC – Piceon PREMIUM – Lignucolor <sup>23</sup>
		26	119	99	auf Anfrage		

10 Jahre GARANTIE

Holzart	Stärke in mm	Profilbreite in mm	Deckbreite in mm	Längen in m*	endlos	Oberflächenveredelung
Sibirische Lärche FSC®	26	144	122	3,00/4,00/5, 10/6,00		CLASSIC – Larixon PREMIUM – Alpincolor <sup>10</sup>
Europ. Douglasie	26	144	122	5,00		CLASSIC – Douglason

KSP 11 hf   feingesägt endlos	Holzart	Stärke in mm	Profilbreite in mm	Deckbreite in mm	Längen in m*	endlos	Oberflächenveredelung
	Nordische Fichte	26	119	99	auf Anfrage		PREMIUM – Lignucolor <sup>23</sup>

10 Jahre GARANTIE

CHR



CHR 00 hf   gehobelt mit Hinterfügung (Stulp Plus)	Holzart	Stärke in mm	Profilbreite in mm	Deckbreite in mm	Längen in m*	endlos	Oberflächenveredelung
	Nordische Fichte	18,5	146	126	4,20/5,40		CLASSIC – Picea

CHR 11 hf   feingesägt mit Hinterfügung (Alpalame), endlos	Holzart	Stärke in mm	Profilbreite in mm	Deckbreite in mm	Längen in m*	endlos	Oberflächenveredelung
	Nordische Fichte	19	145	120	4,15		PREMIUM – Lignucolor <sup>23</sup>

10 Jahre GARANTIE

\*soweit verfügbar

Fassaden-Profil

Holzart	Stärke in mm	Profilbreite in mm	Deckbreite in mm	Längen in m*	endlos	Oberflächenveredelung
---------	--------------	--------------------	------------------	--------------	--------	-----------------------

RHO



RHO 21 hf   strukturiert endlos	Holzart	Stärke in mm	Profilbreite in mm	Deckbreite in mm	Längen in m*	endlos	Oberflächenveredelung
	Nordische Fichte	19	145	125	4,15		PREMIUM – Lignugrav <sup>23</sup>

RHO 21 hf   strukturiert endlos	Holzart	Stärke in mm	Profilbreite in mm	Deckbreite in mm	Längen in m*	endlos	Oberflächenveredelung
	Sibirische Lärche FSC®	21	144	122	3,95		PREMIUM – Mattgrav <sup>10</sup>
	Europ. Douglasie	21	144	122	3,95		

RHO 91 hf   microgeriffelt endlos	Holzart	Stärke in mm	Profilbreite in mm	Deckbreite in mm	Längen in m*	endlos	Oberflächenveredelung
	Sibirische Lärche FSC®	21	144	122	3,95		PREMIUM – Mattnova <sup>10</sup>
	Europ. Douglasie	21	144	122	3,95		

RHO/HF10 01 u5   gehobelt endlos	Holzart	Stärke in mm	Profilbreite in mm	Deckbreite in mm	Längen in m*	endlos	Oberflächenveredelung
	Europ. Douglasie	21	144	122	3,95		SPECIAL – Carboris

RHF



RHF 01 fk hf   gehobelt endlos	Holzart	Stärke in mm	Profilbreite in mm	Deckbreite in mm	Längen in m*	endlos	Oberflächenveredelung
	Nordische Fichte Thermo 212°	18,5	214	201	2,65/5,35		SPECIAL – Corline <sup>20</sup>

RHF 41 fe hf   gehackt endlos	Holzart	Stärke in mm	Profilbreite in mm	Deckbreite in mm	Längen in m*	endlos	Oberflächenveredelung
	Nordische Fichte	21	196	177	3,85		PREMIUM – Lignuantix <sup>22</sup>

PAK (Parallelogramm, scharfe Kanten)



PAK 00 (A30)   gehobelt	Holzart	Stärke in mm	Profilbreite in mm	Deckbreite in mm	Längen in m*	endlos	Oberflächenveredelung
	Sibirische Lärche FSC®	21	68	57	3,00/4,00/5,10		CLASSIC – Larix
		27	68	54	3,00/4,00/5,10		
		26,5	140	126	4,00		

PAR (Parallelogramm)



PAR 00 (A15)   gehobelt	Holzart	Stärke in mm	Profilbreite in mm	Deckbreite in mm	Längen in m*	endlos	Oberflächenveredelung
	Sibirische Lärche FSC®	21	68	64	3,00/4,00/5,10/6,00		CLASSIC – Larix
		27	68	63	3,00/4,00/5,10/6,00		

PAR 00 (A15)   gehobelt, strukturiert	Holzart	Stärke in mm	Profilbreite in mm	Deckbreite in mm	Längen in m*	endlos	Oberflächenveredelung
	Europ. Douglasie	27	68	62,3	4,00		SPECIAL – CarboSet <sup>10</sup>

PAR 10   feingesägt	Holzart	Stärke in mm	Profilbreite in mm	Deckbreite in mm	Längen in m*	endlos	Oberflächenveredelung
	Sibirische Lärche FSC®	21,5	68	64	3,00/4,00/5,10		CLASSIC – Larixon PREMIUM – Alpincolor <sup>10</sup>
	Sibirische Lärche FSC®	21,5	68	64	3,00/4,00/5,10		
	Sibirische Lärche FSC®	27,5	68	62	3,00/4,00/5,10		

\*soweit verfügbar



Fassaden-Profil

Holzart	Stärke in mm	Profilbreite in mm	Deckbreite in mm	Längen in m*	endlos	Oberflächenveredelung
---------	--------------	--------------------	------------------	--------------	--------	-----------------------

<b>PAR 20</b>   strukturiert	Sibirische Lärche FSC®	27	68	64	4,00	CLASSIC – Laritec PREMIUM – Alpingrav <sup>10</sup> SPECIAL – Mattgrav <sup>10</sup>
	Nordische Fichte Thermo 212°	19	68	64	3,90-5,10	



<b>PAR 90</b>   microgeriffelt	Sibirische Lärche FSC®	27	68	64	4,00	PREMIUM – Alpinova <sup>10</sup>
--------------------------------	------------------------	----	----	----	------	----------------------------------

**APR (A-Profil)**



<b>APR 01</b>   gehobelt endlos	Red Cedar	18	144	134	2,08/2,39/2,69/3,00/ 3,30/3,61/3,91/4,22	CLASSIC – Cedar**
---------------------------------	-----------	----	-----	-----	---	-------------------

<b>APR 01 fe</b>   gehobelt endlos, längere Feder	Sibirische Lärche FSC®	21	146	132	3,95	CLASSIC – Larix CLASSIC – Douglas
	Europ. Douglasie	21	144	130	3,95	



<b>APR 21 (A15, UO)</b>   strukturiert	Nordische Fichte Thermo 212°	19	143	133	3,55-5,05	SPECIAL – Mattgrav <sup>10</sup>
--	------------------------------	----	-----	-----	-----------	----------------------------------

**RHO (Rhomb)**



<b>RHO 00 d</b>   gehobelt (Rhomb duo)	Nordische Fichte	33	144	131	4,20/4,80/5,40	CLASSIC – Picea CLASSIC – Larix
	Sibirische Lärche FSC®	33	144	131	3,00/4,00/5,10/6,00	

<b>RHO 00 d hf</b>   gehobelt (Rhomb duo) mit Hinterfüzung	Sibirische Lärche FSC®	27	144	122	4,00	CLASSIC – Larix X-TRA – Alpinline <sup>10</sup> SPECIAL – Durline
	Sibirische Lärche FSC®	27	144	122	4,00	
	Nordische Fichte	27	144	122	4,80	

<b>RHO 00 hf</b>   gehobelt (Rhomb solo)	Sibirische Lärche FSC®	27	94	70	4,00	CLASSIC – Larix
--	------------------------	----	----	----	------	-----------------



<b>RHO 00 d hf</b>   karbonisiert, gehobelt (Rhomb duo)	Sibirische Lärche FSC®	21	144	125	4,00	SPECIAL – Carboline
---	------------------------	----	-----	-----	------	---------------------

**RND**



<b>RND 11 hf</b>   feingesägt endlos, mit Hinterfüzung	Sibirische Lärche FSC®	21	144	122	3,95	CLASSIC – Larixon PREMIUM – Alpincolor <sup>10</sup>

<b>RND 21 hf</b>   strukturiert endlos, mit Hinterfüzung	Sibirische Lärche FSC®	21	144	122	3,95	CLASSIC – Laritec PREMIUM – Alpingrav <sup>10</sup>
--	------------------------	----	-----	-----	------	--

\*\* je nach Rohwarenverfügbarkeit \* soweit verfügbar

Fassaden-Profil

Holzart	Stärke in mm	Profilbreite in mm	Deckbreite in mm	Längen in m*	endlos	Oberflächenveredelung
---------	--------------	--------------------	------------------	--------------	--------	-----------------------

**BLO**



<b>BLO 00</b>   gehobelt (Blockhaus)	Nordische Fichte	19	96	88	3,00/3,60/ 4,20/4,80/5,10	CLASSIC – Picea
--------------------------------------	------------------	----	----	----	------------------------------	-----------------

<b>BLO 00 hf</b>   gehobelt (Rundblockwand) mit Hinterfüzung	Nordische Fichte	24,5	144	122	4,20/5,10	CLASSIC – Picea
--	------------------	------	-----	-----	-----------	-----------------

**BDS (Boden-Deckel-Schalung)**



<b>BDS 00 fe</b>   gehobelt (Combi) längere Feder	Nordische Fichte	27	196	179	4,20/5,10	CLASSIC – Picea
---	------------------	----	-----	-----	-----------	-----------------

<b>BDS 00 fe</b>   gehobelt (Multi-Fix) längere Feder	Nordische Fichte	23	171	154	3,90/5,10	CLASSIC – Picea CLASSIC – Larix
	Sibirische Lärche FSC®	23	169	152	4,00	

**RPR/FAS**



<b>RPR/FAS 00</b>   beidseitig gehobelt	Nordische Fichte	18	121	111	4,20/5,10	CLASSIC – Picea CLASSIC – Larix
	Sibirische Lärche FSC®	20,5	119	109	3,00/4,00/5,10	

Vordach/Untersichtschalung

Holzart	Stärke in mm	Profilbreite in mm	Deckbreite in mm	Längen in m*	endlos	Oberflächenveredelung
---------	--------------	--------------------	------------------	--------------	--------	-----------------------

**APR (A-Profil)**



<b>APR 00</b>   gehobelt	Nordische Fichte	19	96	88	3,00-5,40	CLASSIC – Picea X-TRA – Lignuline <sup>10</sup>
		19	96	88	4,20/4,50/4,80/5,10	

**FAS (Fase)**



<b>FAS 00</b>   gehobelt	Nordische Fichte	18,5	121	111	3,00-5,40	CLASSIC – Picea	
		18,5	146	136	3,00-5,70		
		18,5	171	159	4,20-5,40		
		21,5	121	111	4,20-5,40		
		24,5	146	136	auf Anfrage		
		27,5	146	136	3,00-5,40		
		27,5	171	159	4,20-5,40		
		18,5	146	136	4,50/5,10		X-TRA – Lignuline <sup>10</sup> X-TRA – Lignuline <sup>11</sup> X-TRA – Mattline <sup>10</sup>
		18,5	146	136	4,20/4,80/5,10		X-TRA – Lignuline <sup>21</sup>

\*soweit verfügbar



Vordach/Untersichtschalung

Holzart	Stärke in mm	Profilbreite in mm	Deckbreite in mm	Längen in m*	endlos	Oberflächenveredelung
Nordische Fichte	13,5	121	111	4,75	●	X-TRA – Lignuline <sup>11</sup>
	21	219	205	4,45/4,75/5,05	●	CLASSIC – Picea
	21	146	132	4,75/5,05	●	CLASSIC – Picea
21	171	157	4,45/4,75/5,05	●		
21	196	182	4,15/4,45/4,75/5,05	●		
Nordische Fichte	21	219	205	4,75/5,05	●	CLASSIC – Piceatec
Nordische Fichte	21	146	132	4,75/5,05	●	CLASSIC – Piceatec
	21	171	157	4,45/4,75/5,05	●	
	21	196	182	4,15/4,45/4,75/5,05	●	

**FAS 01** | gehobelt  
endlos

**FAS 01 fe** | gehobelt  
endlos, längere Feder

**FAS 21** | strukturiert  
endlos

**FAS 21 fe** | strukturiert  
endlos, längere Feder

FAS (Fase)

**FAS 81** | geschliffen  
endlos, Mehrschichtplatte  
3-lagig

Holzart	Stärke in mm	Profilbreite in mm	Deckbreite in mm	Längen in m*	endlos	Oberflächenveredelung
Fichte	19	246	231	2,45	●	X-TRA – Lignuline <sup>17</sup> X-TRA – Woodline <sup>17</sup> X-TRA – Finline <sup>17</sup>

**FAS/HNF 00** | gehobelt

Holzart	Stärke in mm	Profilbreite in mm	Deckbreite in mm	Längen in m*	endlos	Oberflächenveredelung
Nordische Fichte	24	121	111	4,20/5,10		CLASSIC – Picea

UPR (U-Profil)

**UPR 01 fx** | gehobelt

Holzart	Stärke in mm	Profilbreite in mm	Deckbreite in mm	Längen in m*	endlos	Oberflächenveredelung
Nordische Fichte	11,5	146	132	2,65	●	X-TRA – Lignuline <sup>11</sup>

RPR (Rundprofil)

**RPR 00** | gehobelt

Holzart	Stärke in mm	Profilbreite in mm	Deckbreite in mm	Längen in m*	endlos	Oberflächenveredelung
Nordische Fichte	18,5	121	111	3,00-5,40		CLASSIC – Picea
	18,5	146	136	3,00-5,40		
	27,5	146	136	auf Anfrage		
	13,5	121	111	4,20-5,10		X-TRA – Lignuline <sup>10</sup>
	13,5	121	111	3,00-5,40		X-TRA – Lignuline <sup>11</sup>
	18,5	121	111	4,50/4,80/5,10		X-TRA – Lignuline <sup>10</sup>
	18,5	121	111	3,90/4,50/5,10		X-TRA – Lignuline <sup>11</sup>
Nordische Fichte						X-TRA – Lignuline <sup>21</sup>
						X-TRA – Woodline <sup>21</sup>
Nordische Fichte	18,5	146	136	4,50/5,10		X-TRA – Lignuline <sup>11</sup>

\*soweit verfügbar

Vordach/Untersichtschalung

Holzart	Stärke in mm	Profilbreite in mm	Deckbreite in mm	Längen in m*	endlos	Oberflächenveredelung
Nordische Fichte	15,5	121	113	3,90-5,40		X-TRA – Lignuline <sup>11</sup>
Nordische Fichte	24	121	111	4,20/5,10		CLASSIC – Picea
Nordische Fichte	19	96	88	auf Anfrage		CLASSIC – Picea
	21,5	146	136	auf Anfrage		
	24,5	111	101	auf Anfrage		

**RPR 00 u5 fk** | gehobelt  
Schattenfuge 5 mm,  
Feder kurz

**RPR/HNF 00** | gehobelt

HNF (Nut und Feder)

**HNF 00** | gehobelt

Fassadenzubehör

Holzart	Stärke in mm	Profilbreite in mm	Längen in m*	Oberflächenveredelung
---------	--------------	--------------------	--------------	-----------------------

Inneneckleisten

W1K

**W1K 10** | feingesägt

Holzart	Stärke in mm	Profilbreite in mm	Längen in m*	Oberflächenveredelung
Nordische Fichte	28	28	4,50	CLASSIC – Piceon PREMIUM – Lignucolor <sup>23</sup> hellgrau skandinavischrot taubenblau

W1R

**W1R 00 uk** | gehobelt  
mit integrierter Unterkonstruktion

**W1R 00 uk gl** | gehobelt  
mit integrierter Unterkonstruktion, verleimt

Holzart	Stärke in mm	Profilbreite in mm	Längen in m*	Oberflächenveredelung
Nordische Fichte	94	94	3,00	CLASSIC – Picea
Nordische Fichte	118	118	3,00	CLASSIC – Picea
Sibirische Lärche FSC®	118	118	3,00	CLASSIC – Larix

Außeneckleisten

W3R

**W3R 00 uk** | gehobelt  
mit integrierter Unterkonstruktion

Holzart	Stärke in mm	Profilbreite in mm	Längen in m*	Oberflächenveredelung
Nordische Fichte	94	94	3,00	CLASSIC – Picea
Nordische Fichte	118	118	3,00	CLASSIC – Picea
Sibirische Lärche FSC®	118	118	3,00	CLASSIC – Larix

\*soweit verfügbar



Fassadenzubehör

Holzart	Stärke in mm	Profilbreite in mm	Deckbreite in mm	Längen in m*	Oberflächenveredelung
---------	--------------	--------------------	------------------	--------------	-----------------------

► Winkelleisten

**W4R**



<b>W4R 00</b>   gehobelt	Nordische Fichte	56	56	3,00	<b>CLASSIC</b> – Picea
	Sibirische Lärche FSC®	56	56	4,00	

**W3R**



<b>W3R 00</b>   gehobelt	Nordische Fichte	56	56	3,00	<b>CLASSIC</b> – Picea
	Sibirische Lärche FSC®	56	56	4,00	

**G4R**



<b>G4R 10</b>   feingesägt	Nordische Fichte	21,5	218	4,50	<b>CLASSIC</b> – Piceon
	Sibirische Lärche FSC®	21,5	140	3,00/4,00/5,10	
		21,5	190	4,00	
		21,5	140	4,00	
	Nordische Fichte	21,5	190	4,00	<b>PREMIUM</b> – Alpincolor <sup>10</sup>

► Universal

**K4K**



<b>K4K 00</b>   gehobelt	Nordische Fichte	19	45	2,70/3,00/3,60-5,10	<b>CLASSIC</b> – Picea
		27	45	2,70/4,20/5,10	

► Fensterladen

**FAS/FAS**



<b>FAS/FAS 00</b>   gehobelt Nut+Feder, 4-Fase	Nordische Fichte	21	96	88	3,00/3,60/4,20-5,10	<b>CLASSIC</b> – Picea
<b>FAS/FAS 00 vf</b>   gehobelt Double Bouvet, versetzte Nut + Feder Verbindung	Nordische Fichte	27,5	96	85	2,40/3,00/3,90-5,10	<b>CLASSIC</b> – Picea

\*soweit verfügbar

Fassadenzubehör

Holzart	Stärke in mm	Profilbreite in mm	Längen in m*	Oberflächenveredelung
---------	--------------	--------------------	--------------	-----------------------

**BEFESTIGUNG**



Material	Maße	VPE (Stück/Paket)
Unteres Einschubprofil	Aluminium 8 x 34	20
Unteres Einschubprofil für Pinufix	Aluminium 10 x 34	20

► Glattkant

**G4R**



<b>G4R 00</b>   gehobelt	Sibirische Lärche FSC®	21	55	4,00	<b>CLASSIC</b> – Larix
		21	90	4,00	
		20,5	115	4,00	
		20,5	140	3,00/4,00/5,10	
		20,5	165	auf Anfrage	
		20,5	190	3,00/4,00/5,10	
		26,5	140	4,00	
		26,5	190	5,10	
		44,5	140	auf Anfrage	
		44,5	190	auf Anfrage	
	Nordische Fichte	18,5	95	3,00-5,40	<b>CLASSIC</b> – Picea
		18	120	3,00-5,40	
		18	145	3,00-5,40	
		18	170	3,00-5,40	
		18	195	3,00-5,40	
		21,5	57	4,20/5,10	
		21,5	95	3,00/4,20-5,10	
		21	120	3,00/3,60/4,20-5,40	
		21	145	3,00/3,60/4,20-5,40	
		21	170	3,00/4,20-5,10	
21	195	3,00/3,60/4,20-5,40			
20,5	218	4,20-5,10	<b>X-TRA</b> – Lignuline <sup>10</sup> <b>X-TRA</b> – Lignuline <sup>24</sup>		
20,5	243	4,20/4,50/4,80/5,10/5,40			
24	110	auf Anfrage			
27	145	2,70-5,40			
27	195	3,00-5,40			
18	195	5,10			
21	120	4,20-5,10			
21	145	4,20-5,10			
21	170	4,20-5,10			
21	195	4,20-5,10			
20,5	218	3,60			

\*soweit verfügbar



Holzart	Stärke in mm	Profilbreite in mm	Längen in m*	Oberflächenveredelung
---------	--------------	--------------------	--------------	-----------------------

► Rahmen

R4R

R4R 00 | gehobelt

Nordische Fichte	27	27	2,40/2,70/4,80	CLASSIC – Picea
	27	45	2,40/2,70/4,80	
	27	57	2,40/2,70/4,80	
	39	39	2,40/2,70/4,80	
	39	57	2,40/2,70/3,00/4,20-5,10	
	39	90	2,40/2,70/4,80	
	39	145	2,40/2,70/4,80	
	45	45	2,40/2,70/4,80	
	45	70	2,40/2,70/4,80	
	57	57	2,40/2,70/4,80	
	58	80	2,40/2,70/4,50-5,10	
	58	90	4,80	
	70	70	2,40/2,70/4,80	
	70	90	2,40/2,70/4,80	
Sibirische Lärche FSC®	44	44	4,00	CLASSIC – Larix
	44	68	4,00	
	88	88	4,00	
Europ. Douglasie	44	68	4,20	CLASSIC – Douglas
	88	88	3,00/4,00/5,00	

\*soweit verfügbar

► HINWEISE

Bestimmte Umgebungsfaktoren können oberflächlichen Algen- und Pilzbefall begünstigen. Dies kann insbesondere in unmittelbarer Nähe von Gewässern sowie Bäumen und Sträuchern (Beschattung) auftreten und ist kein Materialfehler.

Massives Holz ist ein Naturprodukt mit heterogenen Eigenschaften. Aufgrund der individuellen Struktur und Maserung des Holzes können sich Farbabweichungen ergeben, die keinen Grund für Beanstandungen darstellen.

## DAS MOCOPINUS PROGRAMM.

LIVING. WOOD. IDEAS.

Leben Sie Ihre Ideen mit Holz. Auf unserer Homepage erfahren Sie alles über das ganze MOCOPINUS Sortiment. Oder bestellen Sie Farben und Muster direkt im Online-Shop.



Alle Farben der MOCOPINUS Profi-Line bequem bestellen unter [www.mocopinus-shop.com](http://www.mocopinus-shop.com)



► FARBE



Qualität sehen, fühlen, erleben. Holz-, Profil- und Farbmuster unter [www.mocopinus-shop.com](http://www.mocopinus-shop.com)



► MUSTER



Mit MOCOPINUS Vollholz-Profilen auch Wand, Decke und Fußboden sowie den Garten gestalten. [www.mocopinus.com](http://www.mocopinus.com)



► BROSCHÜREN



BLACKBOOK – die große Inspirationsquelle für Ästhetik in Holz. Über 100 Projektbeispiele. [www.mocopinus-shop.com](http://www.mocopinus-shop.com)



► REFERENZBUCH



## MOCOPINUS GmbH & Co. KG

### Hauptverwaltung

Heuweg 3  
D-89079 Ulm  
Tel.: +49 731 165-0  
Fax: +49 731 165-215

### Werk Karlsruhe

Südliche Uferstraße 3  
D-76189 Karlsruhe  
Tel.: +49 721 9595-0  
Fax: +49 721 9595-100

### Werk Ammelshain

Bauhofstraße 1  
D-04683 Naunhof Ammelshain  
Tel.: +49 34293 518-0  
Fax: +49 34293 518-23



[info@mocopinus.com](mailto:info@mocopinus.com)  
[www.mocopinus.com](http://www.mocopinus.com)

► ONLINE-SHOP  
[www.mocopinus-shop.com](http://www.mocopinus-shop.com)

**DÖBELI HOLZ**  
Holz für Haus und Garten

Sigismühle 4, 5703 Seon  
T 062 769 70 30  
F 062 769 70 40  
[www.doebeli.ch](http://www.doebeli.ch), [info@doebeli.ch](mailto:info@doebeli.ch)

# MOCOPINUS

LIVING. WOOD. IDEAS.